

**ZAT: Freitag, den 3. November 2023, 11 Uhr**

**DOTTENDORFER**
  
**423**
  
**SOCCEER**

Die Bonner Postspielzeitung

Druckauflage: 28, Leser: 100

Liebe Freunde des **Dottendorfer Soccers**,

Sonntag, der 8. Oktober 2023

leider habe ich dieses Mal von zwei Spielleitern nichts gehört: Es gibt also kein Sudoku von **Ingo**° und Miniscrabble fehlt auch. Wie **Spiele-Micha** berichtete, ist **Claudio** an diesem Redaxwochenende in Essen auf der Spielmesse und unterstützt dort den Verlag *Hans im Glück*. Damit Miniscrabble nicht ausfallen muss, habe ich auf Seite 10 einen Spielstart fabriziert, aber Züge schickt Ihr bitte wie gewohnt an **Claudio**! Es beginnt ebenfalls eine Partie Topwords (auch Seite 10), 2-Zug-Scrabble (Seite 26) sowie die dritte Ausgabe RoboRally im Soccer ab Seite 29. Ein Mitspieler kann noch einsteigen; einen Satz Karten habe ich dafür vorgesehen. Eventuell mag **Ingo**° noch mitspielen – alle anderen bisherigen Mitspieler sind schon dabei.

Regeln für RoboRally habe ich auch geschrieben – da fragte nämlich ein Spieler, wie denn das Öl funktioniert. Schlagt dazu Seite 31 auf.

Der Höhepunkt der letzten Wochen war mein Herbsturlaub – aber leider ohne meine liebe Ramata, die einen Deutschkurs absolviert. Ich bin mit meiner BMW, die schon 36 Jahre alt ist, über zahlreiche Alpenpässe gedüst und habe zum 25. Mal zwei wunderschöne Wochen mit Freunden in unserem Schloss in Opio verbracht.

Viel Vergnügen mit dem Soccer wünscht Euch Euer **Cici**

### Inhalt

Bank-United	Runde 35/1	2	Poesiemeister	Pfefferfließ	42	United	Runde 32/4	45
Boggle	Ausgabe 346	16	Primtraktorrennen	Verdon	40	VP-Sleuth	Fuhne	22
Choice	Emscher	41	Rasende Roboter	Aufgabe 10	23		Ulfe	22
Cicis Rateecke	Folge 271	34	RoboRally	Augraben ♡	29	WoKno	Lesum	19
Crossword	Steuer	13		Kessel	32	WörterSchlange	Münzbach	14
	Warnau	13	Regeln		31	30 Rails	Leppetalbahn	39
Hase & Igel	Hornbach	37	Scrabble	Goldbach	26	<b>Redaktion</b>		
	Mümling	37		Zimmerbach ♡	28	Impressum		51
	Niers	37		Zschampert ♡	26	Index		9
	Triebisch	37	Topwords	Cher ♡	10	Leserbriefe		50
Miniscrabble	Böhme ♡	12		Heimbach ♡	12	Organisatorisches		51
ODW		38		Wiesbach	11	Spielwiese		52

# 2

## Bank-United 35/01

- 1 Riga stellt gleich klar, wie diese Saison verlaufen wird.
- 2 Neubrück siegt zwei mal 5 zu 1.
- 3 Dodgers übernehmen nach Sieg über Hochfavorit Meschugge Platz 1.
- P Nur zwei Spielwiederholungen in der Vorrunde.

### Pokal Vorrunde

Tornado	- KamikazeDivers	1:0	Kamikaze AH	- Weerbeke	18:7
SC Allihies	- Finkenwerder	2:0	FC Santa Cruz	- FC Rosario	0:0 nV
FC Lissabon	- DAKK Ib	21:17	FC Kurfürsten	- DAKK Ü35	0:2
Knolchi	- Duisdorf 352	5:5 nV	Daun 2	- Buxtehude	9:11
Verdelot	- FC Kulm	27:21	Leere	- SV Vorberg	6:2
SK Kölsch 2	- MichaelJJ	3:1	Pokalschreck	- Terroristen	10:3
Samos	- Oranje 2	2:0	Monteverdi	- LA Lakers	11:4
Argos	- SC Kinvarra	11:8	Senfl	- Hochlandhelden	20:17
Philosophen	- FC Arrecife	3:6	Kamikaze U17	- sTORmtrooper	1:0
FC Funchal	- Diebe	6:0	Die Biologen	- MJJacksonM	4:1
Chaosforever	- Chaos	3:0	SV Knudde 23	- Knelchi	7:2
Duisdorf 351	- Eppendorf	2:1	BU Rheinbach	- FC Porto	12:13 nV
Sympathisanten	- Neuglück	3:8	LA Rams	- Frischling	13:6
FC Sebastian	- Philidor	28:23	Palestrina	- Fnatic	4:3
Rameau	- Heisenberger	16:6	Mad Fiasko	- Bendorf 1	4:4 nV
Kickers Kiel	- Germaniastube	8:0	Pella	- Meschugge 1	3:0
Gesindel	- Diepelinchen	4:3	Knalchi	- Pachelbel	18:16
SK Köksch 1	- Schiwas Riegel	3:0	Büdchen Group	- Oranje 3	1:3
Starfighter	- Zack Weg	2:0	Duisdorf 353	- Dnaaamo	2:1
Schrödingers	- BSV Vicht	1:2	Meschugge 2	- FC LeHavre	0:1
Tränentierchen	- ErdbeerTORte	8:5	Mauritzer Chor	- Muppets	12:4
TSV Feucht	- Eber	0:1	FC Mindelo	- Helmerbachkick	9:2
DAKK U18	- Bendorf 2	2:0	Papiertiger	- MJacksonHasi	3:0
Unseldusel 2	- diLasso	28:22	FC Las Palmas	- AlwaysFNC	7:2
Yes we can	- Ockeghem	6:2	Lumpen	- Frescobaldi	9:8
SC Feucht	- Die Grafiker	0:2	Daun 1	- FC Praia	1:0
Knulchi	- Knilchi	13:5	Rotzlöffel	- Freibeuter	1:0
SC Clonmel	- Sweelinck	15:14	Räuber	- Camper	2:0

### Pokal Auslosung 1. Hauptrunde

Eber	- Die Grafiker	FC Funchal	- Knulchi
SC Clonmel	- Die Deppen	Duisdorf 353	- Rotzlöffel
Kamikaze AH	- LA Rams	FC Sebastian	- Oranje 3
Tränentierchen	- SV Stahl Flehe	Starfighter	- FC Sense
Pokalschreck	- FC Mindelo	Tornado	- DAKK Ü35
FC Rosario/FC Santa Cruz	- SV Guardians	Samos	- DC Madrigal
Bendorf 1/Mad Fiasko	- Yes we can	Buxtehude	- SV Knudde 23
FC Porto	- Graz Giants	Palestrina	- FC Meschugge
SC Allihies	- Neuglück	FC Arrecife	- Duisdorf 351
Chaosforever	- Kickers Kiel	Leere	- Unseldusel 2
Rameau	- Mauritzer Chor	Lumpen	- Loepmans Linke
Graz Oranje	- L.A. Dodgers	SK Kölsch 2	- GM Bendorf 18
BSV Vicht	- FC LeHavre	FC Lissabon	- Knalchi
Gesindel	- FC Las Palmas	SK Köksch 1	- GM Daun 21
Monteverdi	- DAKK U18	Verdelot	- Pella
Die Biologen	- Papiertiger	Duisdorf 352/Knolchi	- Räuber
Argos	- Senfl	Kamikaze U17	- Daun 1

## 1. Liga: 01. &02. Spieltag

### Wildsau Eberst - SK Kölsch 1:1

Verletzt: H: '34:Grobian<sup>+</sup>; G: '39:McCaffrey<sup>+</sup>(Bosa), '80:Williams  
Tore: H: '73:Hauer; G: '63:Stafford  
Einnahmen: 288 KDM  
Die Aufsteiger trennen sich Unentschieden.

### Lemmis Knilche - Riga 0:1

Verletzt: G: '23:Bergwald(Waldhüter)  
Tore: G: '21:Waldgeist  
Einnahmen: 220 KDM  
Knapper Sieg im Spitzenspiel.

### Kamikaze - Bösensell 0:1

Verletzt: H: '40:Hirohito(Kah Wah Saki), '78:Kodo; G:  
'7:Dublin(Cape Clear), '17:Lough Corrib<sup>+++</sup>(Bantry)  
Tore: G: '65:Clonmacnois  
Einnahmen: 200 KDM  
Die Bösenseller bleiben auf Rigas Fersen.

### Chaoskracher - Tränentiere 2:0

Verletzt: H: '34:Dominik(Ocinni), '64:Jakob<sup>+++</sup>(Dreisem),  
'64:Adelina  
Tore: H: '24:Masterzwei '48:Quovadis  
Einnahmen: 216 KDM  
Die Kracher mit Verletzungspech.

### Peanuts - Histor 3:1

Gelb: H: '84:Sherry  
Verletzt: G: '10:Eneios(Leitos), '56:Ialmenos(Zetes)  
Tore: H: '16:Spike '41:Snoopy '68:Snoopy; G: '49:Bias  
Einnahmen: 216 KDM  
Härte zahlt sich aus.

### SK Kölsch - Peanuts 1:0

Tore: H: '34:Kupp  
Einnahmen: 180 KDM  
Der Aufsteiger aus Köln schießt in die Spitzengruppe.

### Tränentiere - Wildsau Eberst 1:1

Verletzt: H: '39:Döös<sup>+++</sup>; G: '41:Prügler(Prolet), '90:Rohling  
Tore: H: '39:Schluffi; G: '59:Hauer  
Einnahmen: 168 KDM  
Wildsau weiter mit Unentschieden.

### Bösensell - Chaoskracher 2:0

Tore: H: '49:Bantry '73:Bantry  
Einnahmen: 300 KDM  
Die Kracher verletzungsgeschwächt.

# 4

## Riga - Kamikaze 8:0

Tore: H: '6:Waldohreule '21:Waldgeist '25:Waldfrevel '35:Neuwald '60:Waldrapp  
'66:Waldrapp '83:Waldgeist '87:Waldarbeiter  
Einnahmen: 144 KDM  
Kamikaze komplett von der Rolle.

## Histor - Lemmis Knilche 0:3

Tore: G: '32:Appel '49:Cappel '59:BipaAu  
Einnahmen: 216 KDM  
Ob es die Unabsteigbaren dieses Mal doch erwischt?

## 2. Liga: 01. &02. Spieltag

## Andys Panzer - D.A.K.K. 2:0

Tore: H: '77:Generalmajor '80:Leo A4  
Einnahmen: 99 KDM  
Klare Sache.

## Neubrück - Canned Shoes 5:1

Tore: H: '20:Schnuffi '44:Eistee '51:Schnuffi '57:Eistee '57:Schnuffi; G:  
'7:Horst Dieter  
Einnahmen: 90 KDM  
Das erste 5:1!

## Human Mayhem - Kessenich 2:0

Tore: H: '58:Chris Roberts '85:Graham Bonney  
Einnahmen: 132 KDM  
Der Absteiger muß sich akklimatisieren.

## Cool Cats - Apanatschi 88 0:0

Einnahmen: 120 KDM  
Auch diese Aufsteiger wollen keinen Gewinner.

## FränkischeBw - Juvento 1:0

Verletzt: G: '55:Botswana(Ukraine junior)  
Tore: H: '77:Kürbisrisotto  
Einnahmen: 150 KDM  
Die Franken wollen zurück in Liga 1 ...

---

## D.A.K.K. - FränkischeBw 0:3

Gelb: G: '26:Milchtorte, '39:Kürbissuppe, '71:KönigsKlopse, '76:XXLChickenFajita  
Verletzt: H: '41:Embargo(Dubai)  
Tore: G: '18:Quesadillas '22:Bratwurst '63:Quesadillas  
Einnahmen: 154 KDM  
... und schrecken vor Härte nicht zurück.

Apanatschi 88 - Andys Panzer 0:0

Verletzt: G: '14:Stuffz Krause<sup>+</sup>(General)  
 Einnahmen: 240 KDM  
 Und noch ein Aufsteiger-Unentschieden.

Kessenich - Cool Cats 1:1

Tore: H: '2:Lufthansa(E); G: '58:Philipp AmTOR  
 Elfmeter: H: '2:Lufthansa trifft  
 Einnahmen: 60 KDM  
 Und noch ein Aufsteiger-Unentschieden.

Canned Shoes - Human Mayhem 1:0

Verletzt: H: '25:Bussche<sup>+</sup>(Klier)  
 Tore: H: '35:Höttges  
 Einnahmen: 99 KDM  
 Knapp ist auch gewonnen.

Juvento - Neubrück 1:5

Gelb: H: '11:Chile, '22:Zypern junior  
 Verletzt: H: '75:Dänemark(Ukraine junior)  
 Tore: H: '9:Botswana; G: '5:Chris Tel '6:Schnuffi '37:Schnuffi '43:Eistee  
 '49:Eistee  
 Einnahmen: 144 KDM  
 Neubrücker auf dem Weg in die erste Liga.

**3. Liga: 01. &02. Spieltag**Graz Giants - GM Daun 21 6:0

Tore: H: '22:Robinson '46:Sorensen '48:Bierbaumer '62:Humanoid '66:Robinson  
 '80:Bierbaumer  
 Einnahmen: 34 KDM  
 Der GM liefert Punkte.

Die Deppen - DC Madrigal 5:2

Tore: H: '4:Teneriffa '22:Teneriffa '38:Teneriffa '55:Edinburgh '76:Milford Sound;  
 G: '13:Vivace '67:Vivace  
 Einnahmen: 44 KDM  
 Madrigal sollte allerdings Punkte holen.

GM Bendorf 18 - L.A. Dodgers 0:4

Verletzt: G: '7:Cleveland(Helena)  
 Tore: G: '44:Cincinnati '49:Santa Clara '53:Cincinnati '66:Columbus  
 Elfmeter: H: '43:Vohlert verschießt  
 Einnahmen: 18 KDM  
 Dodgers nicht überzeugend.

# 6

## FC Meschugge - FC Sense 10:0

Gelb: G: '1:Exit  
Tore: H: '1:Peinlich '4:Gimpel '5:Peinlich '18:Peinlich '20:Peinlich '20:Gimpel  
'32:Peinlich(E) '43:Peinlich '43:Närrin '50:Gimpel  
Elfmeter: H: '32:Peinlich trifft  
Einnahmen: 47 KDM  
Standesgemäß.

## Graz Oranje - Loepmans Linke 5:0

Tore: H: '18:Elbrus '29:Großglockner '35:Annapurna '37:Mönch '37:Eiger  
Einnahmen: 44 KDM  
Auch der zweite Absteiger kommt unter die Räder.

## SV Stahl Flehe - SV Guardians 0:1

Verletzt: H: '27:Arends(Rühmann)  
Tore: G: '17:Shut  
Einnahmen: 40 KDM  
Die Guardians auf leisen Sohlen.

---

## GM Daun 21 - SV Stahl Flehe 0:3

Tore: G: '22:Arends '40:Tlön '44:Fitte  
Einnahmen: 18 KDM  
Flehe überzeugt nicht.

## Loepmans Linke - Graz Giants 1:0

Verletzt: H: '63:Klaasen<sup>+++</sup>  
Tore: H: '85:Paltrum  
Einnahmen: 36 KDM  
Immerhin ein Sieg.

## FC Sense - Graz Oranje 20:1

Gelb: H: '88:Heraus  
Verletzt: G: '18:Elbrus(Eiger), '65:Dachstein(Blanc)  
Tore: H: '1:G Nau '17:R Folglos '29:Heraus '33:G Nau '35:G Nau '38:R Folglos  
'42:Heraus '43:Heraus '48:R Folglos '50:R Folglos '52:G Nau '54:R Folglos  
'69:G Nau '70:R Folglos '73:G Nau '77:G Nau '77:R Folglos '83:R Folglos  
'86:R Folglos '88:G Nau; G: '83:Cho Oyu  
Einnahmen: 31 KDM  
Die Grazer planlos.

## L.A. Dodgers - FC Meschugge 3:0

Gelb: H: '21:Santa Clara, '50:Cleveland  
Verletzt: G: '9:Arglos<sup>+++</sup>(Blödling), '60:Peinlich(Naivling)  
Tore: H: '7:Glendale '16:Friesland '16:Friesland  
Einnahmen: 48 KDM  
Der Favorit entzaubert.

DC Madrigal - GM Bendorf 18

2:0

Tore: H: '14:Vivace '85:Abattuta  
 Einnahmen: 26 KDM  
 Enttäuschend.

SV Guardians - Die Deppen

7:3

Tore: H: '22:Vordertür '26:Seidendür '45:Opener '55:Shut '59:Opener '74:Opener  
 '84:Opener; G: '20:Neufundland '29:Teneriffa '68:Olbia  
 Einnahmen: 40 KDM  
 Dieses Mal mit festem Tritt.

**Nicht Einsetzbar**

Kamikaze: Hanswurst (V1)  
 Andys Panzer: Stuffz Krause (V1)  
 FC Meschugge: Arglos (V3)  
 Peanuts: Linus jr (V1)  
 Chaoskracher: Jakob (V2)  
 Tränentiere: Döös (V3)  
 Loepmans Linke: Klaasen (V3)  
 Canned Shoes: Bussche (V1)  
 Bösensell: Lough Corrib (V2)

**Wichtiges**

Heimvorteil: 6                      Z A T: Titel-ZAT 11<sup>00</sup>  
 1. Liga: 3.& 4. Spieltag            Peter Mäurer  
 2. Liga: 3.& 4. Spieltag            Auf 'm Weiher 10  
 3. Liga: 3.& 4. Spieltag            54550 Daun  
 Pokal: 1. Hauptrunde (+ 3. Liga)   Pi.Daun@T-Online.De

Zugabgabe brieflich oder bevorzugt online [www.Bank-United.De](http://www.Bank-United.De)

**Fehlermeldungen, die Euren aktuellen Zug betreffen, bitte per email, damit ich die Datenbank vor Eurem Zug noch ändern kann.**

**Bemerkungen**

- 1) Jörg D, Der frische Juister Wind weht Riga wieder auf Platz 1.
- 2) Einige, habe ich vor dem ZAT in Panik versetzt, weil ich ZAT und Redax verwechselt hatte.
- XY) Es sind immer noch zwei recht gute Teams verfügbar, Mayhem und Andys Panzer, beides Zweitligisten.

### Tabelle 1. Liga

	Heim	Ausw	Pkte	Tore	T-Dif	WPs	DP	KDM	HS	St	Manager
1( 1) Riga	1 0 0	1 0 0	4: 0	9: 0	9	4.5	0	4389	3	10	Jörg D
2( 3) Bösensell	1 0 0	1 0 0	4: 0	3: 0	3	4.5	0	560	1	10	Peter Kg
3( 9) SK Kölsch	1 0 0	0 1 0	3: 1	2: 1	1	4.0	0	2464	1	10	Kranebur
4( 4) Lemmis Knilche	0 0 1	1 0 0	2: 2	3: 1	2	3.0	0	764	0	10	Temme
5( 5) Peanuts	1 0 0	0 0 1	2: 2	3: 2	1	3.0	4	2603	3	10	PeLa
6( 2) Chaoskracher	1 0 0	0 0 1	2: 2	2: 2	0	3.5	0	3663	3	10	Ralf A
7(10) Wildsau Eberst	0 1 0	0 1 0	2: 2	2: 2	0	3.0	0	4202	1	10	Benno S
8( 7) Tränentiere	0 1 0	0 0 1	1: 3	1: 3	-2	2.5	0	3539	1	10	Det
9( 6) Histor	0 0 1	0 0 1	0: 4	1: 6	-5	2.5	0	2317	0	10	Schmidt
10( 8) Kamikaze	0 0 1	0 0 1	0: 4	0: 9	-9	2.0	0	2186	0	10	BS

### Tabelle 2. Liga

	Heim	Ausw	Pkte	Tore	T-Dif	WPs	DP	KDM	HS	St	Manager
1( 5) Neubrück	1 0 0	1 0 0	4: 0	10: 2	8	4.0	0	84	1	10	Benedikt
2( 1) FränkischeBw	1 0 0	1 0 0	4: 0	4: 0	4	4.5	16	1799	1	10	Franky
3( 8) Andys Panzer	1 0 0	0 1 0	3: 1	2: 0	2	4.0	0	5138	2	10	Pi
4( 4) Human Mayhem	1 0 0	0 0 1	2: 2	2: 1	1	3.5	0	3282	3	10	Pi
5(10) Cool Cats	0 1 0	0 1 0	2: 2	1: 1	0	3.0	0	2327	0	10	FlorianL
6( 9) Apanatschi 88	0 1 0	0 1 0	2: 2	0: 0	0	3.5	0	5812	7	10	Gabi M
7( 6) Canned Shoes	1 0 0	0 0 1	2: 2	2: 5	-3	3.0	0	4265	2	8	Strelow
8( 2) Kessenich	0 1 0	0 0 1	1: 3	1: 3	-2	2.5	0	2420	0	10	Bannasch
9( 3) Juvento	0 0 1	0 0 1	0: 4	1: 6	-5	2.5	8	1639	0	7	Wolfga F
10( 7) D.A.K.K.	0 0 1	0 0 1	0: 4	0: 5	-5	2.0	0	2658	0	8	Stephan

### Tabelle 3. Liga

	Heim	Ausw	Pkte	Tore	T-Dif	WPs	DP	KDM	HS	St	Manager
1( 6) L.A. Dodgers	1 0 0	1 0 0	4: 0	7: 0	7	4.5	8	152	2	2	Graf
2( 5) SV Guardians	1 0 0	1 0 0	4: 0	8: 3	5	4.0	0	1169	2	10	M.Temme
3( 9) FC Sense	1 0 0	0 0 1	2: 2	20:11	9	3.0	8	4875	2	10	UweS
4( 3) FC Meschugge	1 0 0	0 0 1	2: 2	10: 3	7	3.0	0	2985	4	10	Michae H
5( 7) Graz Giants	1 0 0	0 0 1	2: 2	6: 1	5	3.0	0	5762	3	10	DaWi
6( 8) SV Stahl Flehe	0 0 1	1 0 0	2: 2	3: 1	2	3.0	0	4668	0	10	Pi
7( 4) Die Deppen	1 0 0	0 0 1	2: 2	8: 9	-1	3.0	0	1792	1	10	Jonas Kr
8( 1) DC Madrigal	1 0 0	0 0 1	2: 2	4: 5	-1	3.0	0	4038	2	10	Heißing
9( 2) Loepmans Linke	1 0 0	0 0 1	2: 2	1: 5	-4	3.5	0	3076	1	10	Jürgen R
10(10) Graz Oranje	1 0 0	0 0 1	2: 2	6:20	-14	3.5	0	4063	2	10	Jakob DW
11(11) GM Bendorf 18	0 0 1	0 0 1	0: 4	0: 6	-6	2.0	0	518	0	0	Pi
12(12) GM Daun 21	0 0 1	0 0 1	0: 4	0: 9	-9	2.0	0	518	0	0	Pi

### Torjäger

Waldgeist (Riga)	3	Schnuffi (Neubrück)	5	R Folglos (FC Sense)	9
Bantry (Bösensell)	2	Eistee (Neubrück)	4	G Nau (FC Sense)	8
Snoopy (Peanuts)	2	Quesadillas (FränkischeBw)	2	Peinlich (FC Meschugge)	6
Hauer (Wildsau Eberst)	2	Leo A4 (Andys Panzer)	1	Opener (SV Guardians)	4



## Markt

Human Mayhem	verkauft		Alexander	VMS	IV	1=0	für	0 KDM	an die NL
Human Mayhem	verkauft		Heino	VMS	IV	1=0	für	0 KDM	an die NL
SV Stahl Flehe	verkauft		Kaike	VM	IV	1=-1	für	0 KDM	an die NL
SV Stahl Flehe	verkauft		Zirkus Busch	S	IV	1=-1	für	0 KDM	an die NL
FC Meschugge	verkauft		Dussel	M	IV	1=-1	für	0 KDM	an die NL
FC Meschugge	verkauft		Flachkopf	M	III	4=2	für	80 KDM	an die NL
FC Meschugge	verkauft		Pfeife	MS	III	4=2	für	96 KDM	an die NL
Juvento	verkauft		Vanuatu junior	S	III	5=4	für	160 KDM	an die NL
Histor	verkauft		Admetos	M	IV	1	für	20 KDM	an die NL
Histor	verkauft		Meleagros	V	IV	1	für	20 KDM	an die NL
FC Sense	verkauft		Raus	A	IV	1=-1	für	0 KDM	an die NL
Kamikaze	verkauft		Carera	V	IV	1	für	20 KDM	an die NL
Kamikaze	verkauft		Kobayashi	MS	IV	1	für	24 KDM	an die NL
Cool Cats	kauft	31	TORfstecher	V	III	7=8	für	876 KDM	vom Markt
Cool Cats	kauft	32	MultiplikaTOR	M	III	7=8	für	876 KDM	vom Markt
Lemmis Knilche	kauft	33	Wauflad	V	I	10 (12)	für	3124 KDM	vom Markt
Neubrück	kauft	1	Trippel	M	0	5=6	für	2165 KDM	vom Markt
FC Meschugge	kauft	2	Baerbock	T	V	7=9	für	1234 KDM	vom Markt

## Angebot

3	M	III	8	700
4	VMS	0	8	1500
5	S	III	7	600
6	V	III	7	600
7	S	I	7	900

# Index

<b>Bank-United:</b>	Saisonbegleiter der 35. Saison: DS 422 (rosa), grüne Heftmitte Regeln und Homepage: <a href="http://www.Bank-United.de">www.Bank-United.de</a>
<b>United:</b>	Saisonbegleiter der 32. Saison: DS 419 (gelb), gelbe Heftmitte Regeln: <a href="http://CiciB.de/DS/United">CiciB.de/DS/United</a>
<b>Regeln:</b>	<b>Boggle:</b> <a href="http://CiciB.de/DS/Boggle">CiciB.de/DS/Boggle</a> <b>Cicis Ratecke:</b> <a href="http://CiciB.de/DS/CRE">CiciB.de/DS/CRE</a> <b>Choice:</b> <a href="http://CiciB.de/DS/Choice">CiciB.de/DS/Choice</a> <b>Crossword:</b> <a href="http://CiciB.de/DS/Crossword">CiciB.de/DS/Crossword</a> <b>Hase &amp; Igel:</b> <a href="http://CiciB.de/DS/HaseUndIgel">CiciB.de/DS/HaseUndIgel</a> <b>Ostfriesisches Deichwandern:</b> <a href="http://CiciB.de/DS/ODW">CiciB.de/DS/ODW</a> <b>Poesiemeister:</b> <a href="http://CiciB.de/DS/Poesiemeister">CiciB.de/DS/Poesiemeister</a> <b>Primtraktorenrennen:</b> <a href="http://CiciB.de/DS/Prim">CiciB.de/DS/Prim</a> <b>Rasende Roboter:</b> DS 414 – Seite 38 <b>RoboRally:</b> DS 423 – Seite 31 <b>Scrabble:</b> <a href="http://CiciB.de/DS/Scrabble">CiciB.de/DS/Scrabble</a> <b>Miniscrabble:</b> <a href="http://CiciB.de/DS/Scrabble#Mini">CiciB.de/DS/Scrabble#Mini</a> <b>Topwords:</b> <a href="http://CiciB.de/DS/Topwords">CiciB.de/DS/Topwords</a> <b>VP-Sleuth:</b> <a href="http://CiciB.de/DS/VP-Sleuth">CiciB.de/DS/VP-Sleuth</a> <b>WoKno:</b> DS 400 – Seite 7 <b>Wörter Schlange:</b> DS 400 – Seite 6 <b>30 Rails:</b> DS 416 – Seite 32
<b>WSR:</b>	<a href="http://CiciB.de/DS/Wortspielregeln">CiciB.de/DS/Wortspielregeln</a> (Stand: Februar 2018)
<b>Wörterlisten:</b>	<a href="http://CiciB.de/DS/Wortspielregeln/Wortlisten.htm">CiciB.de/DS/Wortspielregeln/Wortlisten.htm</a>

B<sub>3</sub>Ö<sub>8</sub>H<sub>2</sub>M<sub>3</sub>E<sub>1</sub>

Miniscrabble

Bank 1:

E<sub>1</sub> E<sub>1</sub> M<sub>3</sub> N<sub>1</sub> T<sub>1</sub> T<sub>1</sub>

Bank 2:

A<sub>1</sub> E<sub>1</sub> I<sub>1</sub> H<sub>2</sub> M<sub>3</sub> N<sub>1</sub>

Bank 3:

E<sub>1</sub> ?<sub>0</sub> H<sub>2</sub> L<sub>2</sub> R<sub>1</sub> S<sub>1</sub>

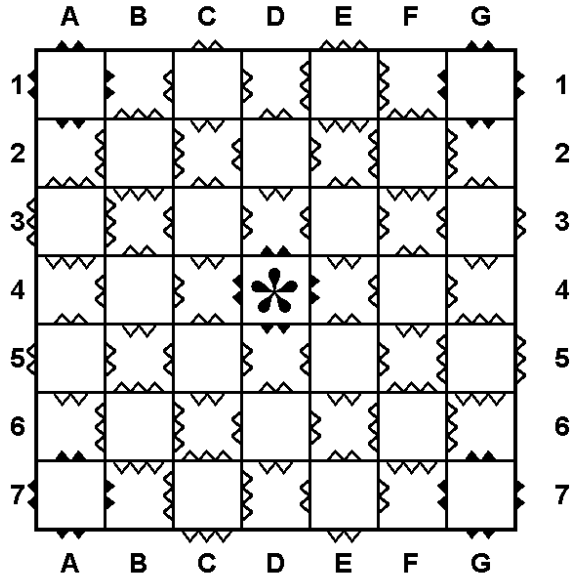

Spielleiter: Claudio Maniglio, Im Kirchenbenden 11, 53129 Bonn, Tel: 0228/2318 69

Mobil: 0176/55863066

E-Mail: [claudio.maniglio@gmx.de](mailto:claudio.maniglio@gmx.de)

## 33. Topwords Cher

START 0

Liebe Hochstapler,

herzlich willkommen zur neuen Partie Topwords!

Grüße, der Cici

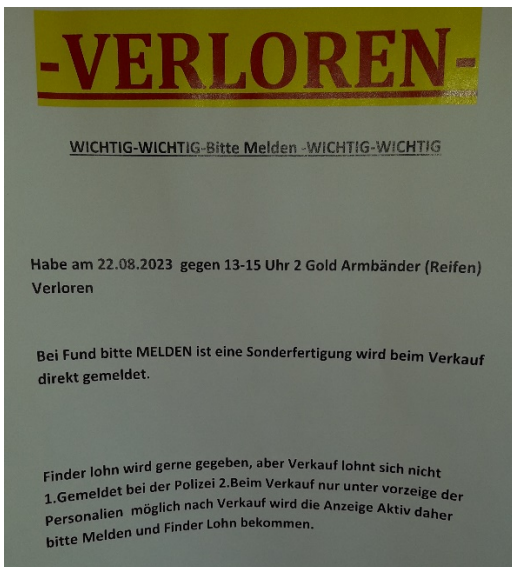

Aushang entdeckt am 26.8.23 in Bonn. Cici

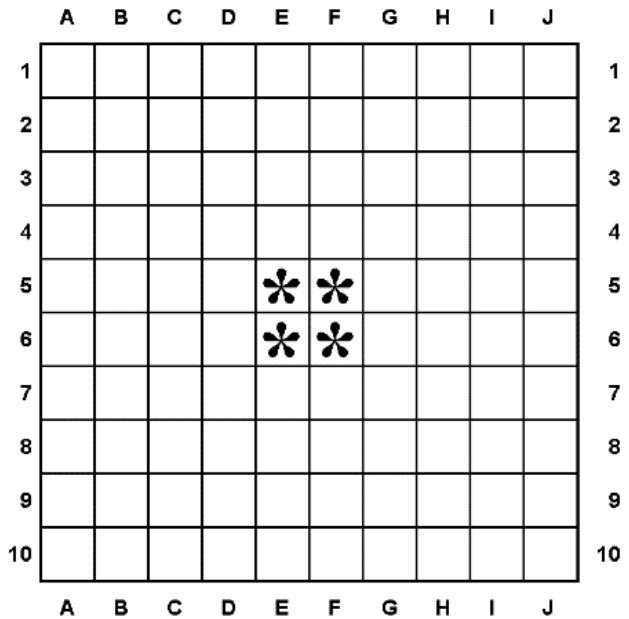

E I I Ü R T Z

## 32. Topwords Wiesbach

RUNDE 9

Liebe Piratenanhänger,

die <sup>1</sup>Kaper (der Kaper, die Kapern) ist essbar und der <sup>2</sup>Kaper (des Kapers, die Kaper) ist ein Freibeuter oder – wie ich sagen würde – ein Pirat. Er bringt sechs Einsendern die Höchstpunktzahl der Runde. Einen Punkt weniger liefert die Kopra, das Mark der Kokosnuss. Beide Topzüge sehe ich bei **Blanca**, **Gottfried** und **Ulrike**. Meine Hochachtung!

**Wolfgang:** *Auch bei Topwords (Wiesbach) möchte ich mich abmelden, ich denke, Wortspiele sind nicht mein Ding.*

Schade, aber okay. Danke fürs Bescheiden sagen!

**Mario:** *Das VORPACK kriegt ich nicht aufs Brett verpackt – gut, dass es ohnehin*

*nicht im Duden steht. Allmählich wirds Zeit, dir meine Züge zu senden; ich hatte gar nicht auf dem Schirm, dass ich letztes Mal Topwords geschwänzt hatte. Entschuldige, ich glaube, dass war keine Absicht... oder war ich an den Graden verzweifelt?*

	A	B	C	D	E	F	G	H	I	J	
1								G <sub>1</sub>			1
2								O <sub>2</sub>			2
3					G <sub>1</sub>	R <sub>1</sub>	A <sub>1</sub>	D <sub>3</sub>	E <sub>1</sub>	N <sub>1</sub>	3
4							S <sub>2</sub>	E <sub>2</sub>	L <sub>2</sub>	A <sub>2</sub>	4
5				K <sub>2</sub>	A <sub>3</sub>	P <sub>3</sub>	E <sub>1</sub>	R <sub>3</sub>	S <sub>1</sub>		5
6				H <sub>1</sub>	I <sub>1</sub>	R <sub>1</sub>	S <sub>2</sub>	E <sub>1</sub>			6
7											7
8											8
9											9
10											10
	A	B	C	D	E	F	G	H	I	J	

E E I C N Q T

Bleibt gesund und viele Grüße – der **Cici**

Pl	Name	Wo	Wörter	Pkte	alt	neu	%	Rang	Besser
	<b>Bester Zug:</b>	D5w	KAPers+Ah+Pi	21	190	211	100,0		
1.	Blanca Gröbli	D5w	KAPers+Ah+Pi	21	186	207	98,1	1.	-4
1.	Gottfried Beesk	D5w	KAPers+Ah+Pi	21	184	205	97,2	2.	-9
1.	Helmut Postl	D5w	KAPers+Ah+Pi	21	182	203	96,2	3.	-13
1.	Ulrike Aka	D5w	KAPers+Ah+Pi	21	180	201	95,3	4.	-9
1.	Barbara Dauenhauer	D5w	KAPers+Ah+Pi	21	156	177	83,9	7.	-43
1.	Mario Krone	D5w	KAPers+Ah+Pi	21	153	174	82,5	8.	-27
7.	Cici Beilken	E1w	KOPRA+Rodgers	20	178	198	93,8	5.	-18
7.	Werner Urff	E1w	KOPRA+Rodgers	20	175	195	92,4	6.	-23
9.	Jürgen & Betty Runo	H1s	KAders	15	111	126	59,7	10.	-69
10.	Connie Lamm	E1w	CARgO	10	119	129	61,1	9.	-60
11.	Wolfgang Schwanke		(abgemeldet)	0	111	111	52,6	11. (10.)	-79
11.	Ingrid Herrmann		(abgemeldet)	0	84	84	39,8	12.	-62

**Referenz:** Duden Band 1: Rechtschreibung, 27. Auflage, Dudenverlag Berlin, 2017

Allgemeine Regeln für Wortspiele von Daniel Böttcher, Stand **Februar 2018**

Wortspielregeln und Liste aller 2er und 3er unter [CiciB.de/WSR](http://CiciB.de/WSR)

**Spielleiter:** Cici Beilken, <DS@CiciB.de>, Ilmenaustr. 3, 53757 Sankt Augustin, ☎ 0 22 41 89 48 208

## 31. Topwords Heimback

FINALE 15

Nee, liebe Eia!

**Sven:** *Nicht traurig sein, aber das ist mein Abschied vom Topwords. Dank für Deine Auswertungen über so viele Jahre!*

Doch, das finde ich sehr schade, denn Du hast seit über 24 Jahren extrem zuverlässig bei Topwords mitgespielt!

Die beste Zugfolge, wie sie von vier Mitspielern eingereicht wurde, lautet:

1.	H3w	Reu+Rietest	4+8=12
2.	H3w	Neu+Nietest	5+9=14
3.	D8w	Eines+Eia	6+4=10
4.	C8w	Seines+Sud	7+3*2=13
5.	D4s	neE	3*2= 6
		Q übrig	-5
		Summe	<u>50</u>

	A	B	C	D	E	F	G	H	I	J
1									E <sub>1</sub>	S <sub>1</sub>
2									H <sub>1</sub>	O <sub>1</sub>
3						N <sub>1</sub>		N <sub>3</sub>	E <sub>1</sub>	U <sub>1</sub>
4		R <sub>1</sub>	A <sub>2</sub>	N <sub>1</sub>	Z <sub>2</sub>	E <sub>1</sub>		I <sub>1</sub>	S <sub>2</sub>	S <sub>1</sub>
5			H <sub>1</sub>	E <sub>1</sub>	U <sub>1</sub>	L <sub>1</sub>	T <sub>1</sub>	E <sub>1</sub>	T <sub>2</sub>	
6				E <sub>1</sub>		K <sub>1</sub>	Ö <sub>1</sub>	T <sub>1</sub>	E <sub>1</sub>	N <sub>1</sub>
7						E <sub>1</sub>		E <sub>1</sub>	M <sub>1</sub>	U <sub>1</sub>
8			S <sub>1</sub>	E <sub>2</sub>	I <sub>1</sub>	N <sub>1</sub>	E <sub>1</sub>	S <sub>1</sub>		
9		H <sub>1</sub>	U <sub>1</sub>	I <sub>1</sub>			S <sub>1</sub>	T <sub>1</sub>	I <sub>1</sub>	L <sub>1</sub>
10	B <sub>1</sub>	E <sub>1</sub>	D <sub>1</sub>	A <sub>1</sub>	R <sub>1</sub>	F <sub>1</sub>	S <sub>1</sub>			

Niemand konnte das Q unterbringen, aber **Jürgen & Betty** verbauen auch das N nicht.

Herzlichen Glückwunsch an **Ulrike**, die beinahe mit 100 Prozent gewonnen hätte! Sie hat immer den besten Zug abgegeben, außer in Runde 13, in der alleine **Gottfried** mit dem einzigen Solorundensieg der Partie besser war. Er tauscht im Finale noch mit mir den Platz und erhält Bronze. Nach der Besser-Wertung steht dagegen **Helmut** auf dem dritten Rang.

Herzlichen Dank an alle Mitspieler und Gruß, der **Cici**

Rang	Name	Pl	Wo	Bester Teilzug	akt	alt	neu	%	Besser	RS	NMR
	<b>Bester Zug:</b>		H3w	Neu+Nietest	50	292	342	100,0	0	15	
1.	Ulrike Aka	1.	H3w	Neu+Nietest	50	285	335	98,0	-1	14	
2.(3.)	Cici Beilken	1.	H3w	Neu+Nietest	50	282	332	97,1	-9	12	
3.(2.)	Gottfried Beesk	5.	B4w	rEnNe+Eh+Nu	44	284	328	95,9	-18	11	
4.	Werner Urff	1.	H3w	Neu+Nietest	50	276	326	95,3	-16	11	
5.	Helmut Postl	1.	H3w	Neu+Nietest	50	273	323	94,4	-12	12	
6.(7.)	Blanca Gröbli	5.	C6w	NE+ahN+neE	44	271	315	92,1	-14	11	
7.(6.)	Barbara Dauenhauer	8.	C6w	NE+ahN+neE	28	272	300	87,7	-32	8	
8.	Sven M. Kübler	7.	B4w	rEnNe+Eh+Nu	35	249	284	83,0	-61	4	
9.	Connie Lamm	9.	C8w	SEines+Sud+Eia	22	203	225	65,8	-87	3	1
10.	Jürgen & Betty	10	C3s	Sahne	5	189	194	56,7	-114	2	
11.	Ingrid Herrmann	11		(abgemeldet)	-30	171	141	41,2	-119	2	4
12.	Helmut Born	11		(abgemeldet)	-30	60	30	8,8	-144	1	11

Legende: **Rang** = Platzierung über die gesamte Partie nach Punkten bzw. Prozenten,

**Pl** = Platz in der Finalrunde, **Besser** = # der Züge, die besser als der eigene waren,

**RS** = Anzahl der Rundensiege, **NMR** = Anzahl der fehlenden Züge in der Partie

## 192. Stever

# Crossword

## 3. Runde

**Mario** zu Glenne:

*Gratulation an Jörg und Lukas zu der souveränen Leistung.*

Jetzt sehe ich bei **Lukas** sowie **Mario** zwei 10er, bei **Susanne** eines und ansonsten noch keines, denn **Claudios** klacka ist nur schwedisch.

**Susanne** verzichtet auf ein T.

Ich merkte NUN: RPM steht für revolutions (per minute) und nicht etwa für rounds ..., wie ich bisher dachte.

Lukas **P**

B	A	U	C	H	T
E	R				P
L					
O					
G	R				
T	E	K		A	K

Mario **N**

H	A				
C	O	B	U	R	G
		L			A
		E	P		T
	K			R	T
	K				E

Claudio **U**

B		T	T		
R	O	H	R	E	
A	K	C	A	L	K
U					G
					E
					P

Barbara **R**

B	E	L	A	G	
A					
C	O	U	P	E	
H				R	
T			K	K	T
					R

Susanne **M**

C	U	P	R		
O	H				E
B	R				K
A					K
L					A
T	E	G			

Irene **N**

B	A		K		
A	U				
R		C	K	T	
R			H	T	
		G		E	
	P	O	L	E	

## 193. Warnau

Wortlänge	2	3	4	5	6
Punkte	1	3	5	7	10

**Jörg:** Zucker wollte ich dem Jucker nicht geben und habe mich daher dem allgemeinen Juchzen angeschlossen.

Da hat sich einzig **Mario** verweigert. Nur er vermeidet die Diagonalen für die seltenen Buchstaben.

Nebenan die Gitter in der Reihenfolge der Einsendungen.

Wer weiß, wie man 'nen BH-HAKEn öffnet?

Gruß, der *Cici*

Barbara **H**

J	U	C		Z	E
	R				

Lukas **B**

J	U	C		Z	
	E				R

Mario **K**

					R
					Z
J	U	C			E

Jörg **E**

J	U	C		Z	E
R					

Claudio **A**

J					
	U				R
		C			
				Z	
					E

Michael **H**

J	U	C		Z	E
					R

## 1. Runde

**Warteliste:** Dauieranmeldungen: Lukas, Claudio, Mario, Jörg (2/1), Connie (1/0) – ein freier Platz Barbara (2/2), Michael (1/1) – (Maximalzahl/Anzahl Spiele)

**Spielleiter:** Cici Beilken, <DS@CiciB.de>, Ilmenaustraße 3, 53757 Sankt Augustin, ☎ 0 22 41 89 48 208

## Wörterschlange Münzbach/23

Hallo, liebe Meister mit dem Handbesen,

Kommentare Eurerseits gab es zwar keine, aber die neun Stammspieler bleiben treu dabei.

### Wörterschlangen für minne

1. Helmut	Pinne Rinne rinGe Binge	9+9+9+9=36
1. Ulrike	Pinne Rinne rinGe Ginge	9+9+9+9=36
1. Cici	Pinne Rinne rinGe Pinge	9+9+9+9=36
1. Werner	Pinne Rinne rinGe Ginge	9+9+9+9=36
1. Martin	Pinne Rinne rinGe Binge	9+9+9+9=36
1. Petra	Pinne Rinne rinGe Ginge	9+9+9+9=36
1. Gottfried	Pinne Rinne rinGe Pinge	9+9+9+9=36
1. Connie	Pinne Rinne rinGe Ginge	9+9+9+9=36
9. Barbara	Pinne Rinne rÄnne ränGe	9+9+8+9=35

Hier waren sich fast alle bis auf das letzte Wort einig und punkten optimal. Ringe **Barbara** etwas mehr um Punkte, ginge sie hier nicht eines Pünktchens verlustig.

### Wörterschlangen für sänger

1. Werner	Bänger bInger Ringer Ginger	9+6+9+9=33
2. Helmut	Bänger Fänger fängen Gängen	9+8+6+9=32
2. Ulrike	Bänger Fänger fängen Rängen	9+8+6+9=32
2. Cici	sängeN Fängen Rängen Gängen	6+8+9+9=32
2. Martin	sängeN Fängen Gängen Rängen	6+8+9+9=32
2. Petra	sängeN sänger R Bänger Fänger	6+9+9+8=32
2. Gottfried	Bänger bInger Finger Ginger	9+6+8+9=32
2. Barbara	Bänger Fänger fInger Ringer	9+8+6+9=32
2. Connie	Bänger Fänger fInger Ringer	9+8+6+9=32

**Werner** erzielt einen Solorundensieg, indem er frühzeitig mit *Binger* aufs I wechselt. Er kennt wohl das Binger Loch im Rhein. **Connie** muss ich den *Gänger* ablehnen. Es gibt zwar zahlreiche davon, wie Ab-, Vor-, Fuß- und Kinogänger, aber ganz alleine kann das Wort nicht bestehen.

### Wörterschlangen für fest

1. Helmut	Pest Best Rest reGt	9+9+9+9=36
1. Ulrike	Best Gest Rest Pest	9+9+9+9=36
1. Cici	Rest Pest Gest Best	9+9+9+9=36
1. Werner	Pest Rest Best beRt	9+9+9+9=36
1. Martin	Best Pest Rest reGt	9+9+9+9=36
1. Petra	Best Pest Rest reGt	9+9+9+9=36
1. Gottfried	Best Rest Gest Pest	9+9+9+9=36
8. Barbara	Pest Rest reGt Fegt	9+9+9+8=35
8. Connie	Pest Rest reGt Fegt	9+9+9+8=35

Sieben erreichen die Höchstpunktzahl, nur **Barbara** samt **Connie** fegt hier einen Punkt weg. Dabei ist Gest nicht etwa eine Landschaft, die schreibt sich mit zwei e: die Geest. Stattdessen bezeichnet der Gest norddeutsch die Hefe. Das Best ist ein bayrischer Preis. Kannte ich beides vorher auch nicht.



## Tabellen

**Werner** glänzt an der Spitze der Runde und das Gros bleibt nur fünf Pseudoprozent dahinter. Die Bandbreite ist dieses Mal aber gering – selbst auf dem letzten Platz gibt es 85%.

1. Werner Urff	36+33+36=105	100,0%
2. Helmut Postl	36+32+36=104	95,0%
2. Ulrike Aka	36+32+36=104	95,0%
2. Cici Beilken	36+32+36=104	95,0%
2. Martin Stuke	36+32+36=104	95,0%
2. Petra Wortmann	36+32+36=104	95,0%
2. Gottfried Beesk	36+32+36=104	95,0%
8. Connie Lamm	36+32+35=103	90,0%
9. Barbara Dauenhauer	35+32+35=102	85,0%

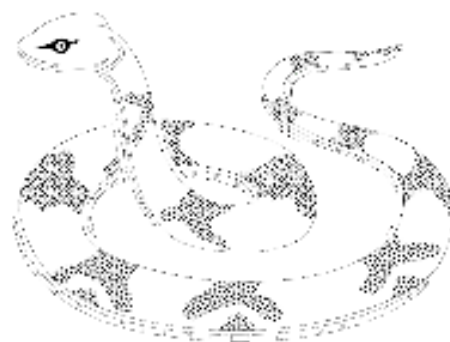

Die Rangfolge in der ewigen Tabelle bleibt unverändert. **Werner** kann mit seinen hundert Prozent keinen Platz gutmachen.

Rang	Name	dabei	alt	aktuell	neu
1.	Helmut Postl	23x	99,6 * 0,6 +	95,0 * 0,4 =	97,8
2.	Ulrike Aka	23x	97,9 * 0,6 +	95,0 * 0,4 =	96,7
3.	Cici Beilken	23x	93,5 * 0,6 +	95,0 * 0,4 =	94,1
4.	Werner Urff	23x	84,7 * 0,6 +	100,0 * 0,4 =	90,8
5.	Martin Stuke	23x	82,2 * 0,6 +	95,0 * 0,4 =	87,3
6.	Petra Wortmann	20x	81,6 * 0,6 +	95,0 * 0,4 =	87,0
7.	Gottfried Beesk	23x	79,5 * 0,6 +	95,0 * 0,4 =	85,7
8.	Barbara Dauenhauer	23x	71,9 * 0,6 +	85,0 * 0,4 =	77,1
9.	Connie Lamm	23x	56,9 * 0,6 +	90,0 * 0,4 =	70,1

### Neue Vorgaben:

### Buchstabenwerte für die neuen Vorgaben:

- meister Buchs=ABCDEFGHIJKLMN O PQRSTU VWXYZÄÖÜ  
Werte=98795696497355875786965353258
- hand Buchs=ADGJU BOSÜ CKPR FHTV EMNQWYÖ I LXZ Ä  
Werte=9 8 7 6 5 4 3 2
- besen Buchs=ADGJU BOSÜ CKPR FHTV EMNQWYÖ I LXZ Ä

Eine Wörterschlange besteht aus vier verschiedenen Wörtern und darf die Vorgabe enthalten. Ausgehend von der Vorgabe muss jeweils genau ein Buchstabe ausgetauscht werden. Der Buchstabe Q steht für sich selbst oder wahlweise für QU. Ersatzzüge sind erwünscht.

**Referenz:** Duden Band 1: Rechtschreibung, **27. Auflage**, Dudenverlag Berlin, 2017  
Allgemeine Regeln für Wortspiele von Daniel Böttcher, Stand **Februar 2018**

### Wunschformat – eine Leerzeile beendet die Angaben zum Spiel:

```
Wörterschlange Münzbach
Spieler=Max Mustermann
vier:    Pier Vier Fier fieP           // 7+6+6+7=26
hundert: hunGert hungerN hÄngern Fängern
hefte:   heXte heFte hÜfte höfte
vier:    Fier Vier Zier zieP           // Reserve
hundert: Wundert wunderN Zundern zÜndern
```

**Spielleiter:** Cici Beilken, <DS@CiciB.de>, Ilmenaustraße 3, 53757 Sankt Augustin, ☎ 0 22 41 89 48 208

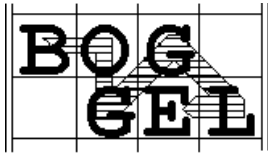

Liebe Reitfreunde,

zunächst Eure Antworten auf die Einladung zu unserem Renntag:

**ANNA** am 25.8.2023: *Muss ich eigentlich verstehen wieso im neusten Soccer 422 in Boggle in der Zugabgabemustervorlage alles Wörter sind, die sich aus der aktuellen Auslosung bilden lassen? Spoileralarm?? Immerhin sind es nicht alle 6er die es gibt und ich hab auch "schon" ein Siebener, aber trotzdem bin ich leicht verworren ;-)*

War so eine Laune von mir und ich dachte, das merkt sowieso niemand. Außerdem wusste ich von unseren eigenen Zügen, dass die dort angegebenen 6er nur für maximal 50 Pseudoprozent reichen. Tatsächlich hat niemand außer Dir etwas dazu gesagt und zwei Spieler haben sogar noch 5er eingereicht.

**Det:** *Wow, 100%. Dass ich das noch erlebe. ;-)*

**Lukas:** *In Eile kurz vor den Ferien.*

**Mario:** *Auf etwas "geiern"; vermutlich dudenuntauglich; fitt(e)ren: vermutlich darfs e nicht ausgelassen werden.*

Stimmt beides.

**Werner:** *Feri(e)ntage (Das e kann ja oft wegfallen.) oder Abteu(-)fens wären schöne 9er gewesen.*

Wirklich knapp nicht ablesbar.

**Wolfgang:** *Die Tiefaeue macht doch Sinn, da ja jede Aue tief liegen muss. Ich vermute aber mal, dass der Duden diese Logik ignoriert...*

Da hast Du recht!

**Ulrike:** *Wenn das Einreiten nicht gewesen wäre, hätte man mit eifern und geifern ausreichend Wörter gehabt. Ich habe schon noch etliche Siebener mehr, aber die erspar ich dir.*

**Heike:** *Sie rittens aus und das tintige Pferd gewann. Die Gegner geifern. Einer geifert ob des Getiers, das ihn biss. Das Getier war so tintig wie das Pferd, so konnte er es nicht sehen und seine Wunde eitert.*

**Einsatzbereit.** Ein 9er, drei 8er, fünfzehn 7er, sechzehn 6er und zu allem Überfluss noch vier 5-jährige Tiere waren zum Reitturnier zugelassen. Hier alle Pferde mit mehr als fünf Teilnahmen:

1.	EINRITTEN	9er	9*	5.	GEIFERN	7er	8*
2.	GEIFERNS	8er	14*	6.	ABTRETE	7er	8*
3.	EINRITTE	8er	11*	7.	GETIERS	7er	8*
4.	GEIFERIN	8er	6*	8.	GEIFERT	7er	7*



**Rennuntauglich.** Folgende 13 Pferde durften nicht an den Start:

1. GATTINEN von Uwe: *die Gattinnen* schreiben sich mit zwei n nach dem i.
2. ABNEIGET von Susanne, Ingrid: }
3. ABNEIGTE von Susanne, Petra: } Es gibt kein Verb *abneigen*.
4. ABNEIGT von Ingrid, Petra: }
5. TIEFAUE von Wolfgang: Nicht im Pferdeverzeichnis.
6. EINTAGE von Connie: Da kann ich keine Zuordnung finden.
7. RITTENS von Heike & Mutter: Nicht von *Ritt* oder *reiten* ableitbar.
8. GETIERN von Sven: Das *Getier* hat keinen Plural.
9. GEIERN von Mario: Kein Verb *geiern* im amtlichen Pferdebuch.
10. FITTREN von Mario: Kein e der Endung darf bei *fitteren* wegfallen.
11. AEUGTEN von Helmut: Nicht ablesbar: U+G sind nicht benachbart.
12. ENTBAT von Connie, Lukas: Unser Verzeichnis kennt kein Verb *entbitten*.

Man könnte denken, dass diese Form vom Verb *entbieten* gebildet werden kann, aber die Entsprechung lautet: er *entbot*. Dennoch habe ich mit Google genau ein Zitat gefunden (Treffer gab es mehrere): *Ich habe mit einem Priester zusammengearbeitet, der dann in die Bank reinging und noch während des Agnus Dei-Gesanges den Friedensgruß entbat.* (domradio.de). Die fehlende Durchkoppelung des *Agnus-Dei-Gesanges* ist noch ein Fehler in diesem Zitat.

**Einlaufergebnis.** Unser Derby beenden fünf Reiter auf Sieg. Drei Jockeys rangieren nur auf Platz, weil sie die GEIFERIN nicht ins Rennen schicken. Tragisch, dass **Barbara** ihrem Gaul EINRITTE hinten kein N spendiert hat.

Reiter	Pferde	Zeit	%
1. Werner	EINRITTEN GEIFERNS EINRITTE GEIFERIN GETIERS	40	100
1. Ulrike	EINRITTEN GEIFERNS EINRITTE GEIFERIN EIFERIN	40	100
1. Cici & R.	EINRITTEN GEIFERNS EINRITTE GEIFERIN ABTRETE	40	100
1. Gottfried	EINRITTEN GEIFERNS EINRITTE GEIFERIN GEIFERS	40	100
1. Petra	EINRITTEN GEIFERNS EINRITTE GEIFERIN GETIERS	40	100
6. Irene & N.	EINRITTEN GEIFERNS EINRITTE GEIFERT EIFERNS	39	95
6. Helmut	EINRITTEN GEIFERNS EINRITTE ABTRETE EINTRET	39	95
6. ANNAs	EINRITTEN GEIFERNS EINRITTE GEIFERN ABTEIEN	39	95
9. Barbara	GEIFERNS EINRITTE GEIFERN ABTRETE TINTIGE	37	85
9. Susanne	EINRITTEN EINRITTE GETIERS NIETENS RITTES	37	85
11. Marianne	GEIFERNS GEIFERN ABTRETE GEIFERT EIFERNS	36	80
11. Blanca	GEIFERNS EIFERNS EITERNS EINTRET TAGINES	36	80
11. Uwe	GEIFERIN GEIFERN EIFERNS NIETENS ETERNIT	36	80
14. Ingrid	GEIFERNS ABTRETE GEIFERT ABTEIEN FEINTE	35	75
14. Renate	GEIFERNS ABTRETE GEIFERT ABTEIEN NEIGET	35	75
14. Connie	EINRITTE ABTRETE GETIERS EINRITT GATTIN	35	75
14. Mario	GEIFERNS GEIFERN ABTRETE EITERNS NEIGTE	35	75
18. Heike & M.	GEIFERN GETIERS GEIFERT TINTIGE GETIER	34	70
19. Lukas	GETIERS EINRITT NEIGTE GATTIN EINTEN	32	60
19. Gaby	GEIFERN GEIFERT EIFERN EIFERT EITERN	32	60
19. Sven	GETIERS ABTEIEN GEIERN GEIERT GEIERS	32	60
19. Det	GEIFERN GEIFERT NEIGTE RITTEN GEIFER	32	60
Musterpferd	FINTEN RITTEN EINTEN EINENS AGIERT	30	50
23. Wolfgang	NEIGTE TINTEN NEIGET TINTE SEITE	28	40
23. Jürgen & B.	TINTEN RITTEN FINTEN RENTE FINTE	28	40

**Ranglistenpunkte.** Die Platzierung der ersten vier Reiter bleibt konstant, aber **Petra** steigt durch ihren Sieg im aktuellen Rennen auf Rang Fünf.

Platz	Reiter	dabei	alt		akt		neu
1.	Werner Urff	345x	100,0	* 0,6 +	100	* 0,4 =	100,0
2.	Ulrike Aka	212x	99,7	* 0,6 +	100	* 0,4 =	99,8
3.	Cici & Ramata	219x	99,5	* 0,6 +	100	* 0,4 =	99,7
4.	Gottfried Beesk	166x	98,3	* 0,6 +	100	* 0,4 =	99,0
5. ( 8.)	Petra Wortmann	85x	94,6	* 0,6 +	100	* 0,4 =	96,8
6. ( 5.)	Irene & Niels	318x	97,2	* 0,6 +	95	* 0,4 =	96,3
7.	Helmut Postl	345x	94,7	* 0,6 +	95	* 0,4 =	94,8
8. ( 6.)	Marianne Bremer	118x	94,8	* 0,6 +	80	* 0,4 =	88,9
9. (16.)	ANNAs VIPs	305x	83,9	* 0,6 +	95	* 0,4 =	88,3
10. ( 9.)	Blanca Gröbli	210x	91,2	* 0,6 +	80	* 0,4 =	86,7
11. (13.)	Barbara Dauenhauer	288x	86,5	* 0,6 +	85	* 0,4 =	85,9
12. (11.)	Uwe Schnell	38x	88,1	* 0,6 +	80	* 0,4 =	84,9
13. (17.)	Susanne Böing	270x	82,3	* 0,6 +	85	* 0,4 =	83,4
14. (10.)	Ingrid Herrmann	199x	88,6	* 0,6 +	75	* 0,4 =	83,2
15. (12.)	Renate Sternagel	187x	86,7	* 0,6 +	75	* 0,4 =	82,0
16. (14.)	Connie Lamm	167x	86,2	* 0,6 +	75	* 0,4 =	81,7
17. (19.)	Mario Krone	91x	80,2	* 0,6 +	75	* 0,4 =	78,1
18. (15.)	Lukas Grossmann	123x	85,9	* 0,6 +	60	* 0,4 =	75,5
19. (23.)	Heike Hanz & Mutter	341x	75,0	* 0,6 +	70	* 0,4 =	73,0
20.	Gaby Sonntag	84x	79,3	* 0,6 +	60	* 0,4 =	71,6
21.	Sven M. Kübler	345x	79,1	* 0,6 +	60	* 0,4 =	71,5
22.	Det Runo	306x	76,5	* 0,6 +	60	* 0,4 =	69,9
23. (18.)	Wolfgang Schwanke	9x	80,5	* 0,6 +	40	* 0,4 =	64,3
24.	Jürgen & Betty	345x	60,4	* 0,6 +	40	* 0,4 =	52,2

### Aktuelle Rennbahn

R	T	O	N
E	U	E	N
L	E	F	L
V	A	F	E



### Letzte Rennbahn

I	T	B	A
R	N	T	G
S	E	I	E
N	F	A	U

**Pferdeverzeichnis:** Duden Band 1: Rechtschreibung, **27. Auflage**, Dudenverlag Berlin, 2017  
 Allgemeine Rennregeln von Daniel Böttcher, Stand **Februar 2018**  
 Turnierregeln unter [CiciB.de/WSR](http://CiciB.de/WSR)

Teilnahme: Jeder, der Lust hat, darf acht verschiedene Wörter (davon drei als Reserve) schicken, die man nach der Boggle-Regel in der neuen Auslosung bilden kann: Bei einem beliebigen Buchstaben beginnend zu jeweils benachbarten Feldern (in allen drei bis acht Richtungen) ziehen, dabei jedoch kein Feld doppelt verwenden.

Herzliche Grüße – der **Cici**

Turnierleitung: Cici Beilken, <DS@CiciB.de>, Ilmenaustr. 3, 53757 Sankt Augustin, ☎ 0 22 41 89 48 208

# Wokno – Lesum

AUSGABE 23

Euch da, hol viel Info!

**Martin** hat noch zwei kleine Reklamationen vorab:

1. 21.1: Hier habe ich doch auch die Einkommenssteuer erkannt. Wenn jetzt Elke einen BP weniger bekommt, hat sie normiert keinen Abzug. Alle anderen hätten Gewinn. Wobei ich mit 6 BP den größten Gewinn hätte (+5.4). Also eine WIN-win-stay-Situation. Klingt für mich, als solltest du noch eine Korrektur vornehmen.

Ja, das stimmt. Die verbesserte Rundentabelle (geänderte Werte **fett**) lautet also:

Autor	Satz	# Buchstaben	AP	AP-normiert	BP	BP-normiert	CP
1. Helmut	21.4	70	576	50,0	4	<b>28,6</b>	<b>78,6</b>
2. Martin	21.3	70	256	22,2	6	<b>42,9</b>	<b>65,1</b>
3. Petra	21.6	68	289	25,1	5	<b>35,7</b>	<b>60,8</b>
4. Elke	21.1	69	100	8,7	7	50,0	58,7
5. Cici	21.2	69	400	34,7	2	<b>14,3</b>	<b>49,0</b>
6. Gottfried	21.5	67	169	14,7	3	<b>21,4</b>	<b>36,1</b>

Dabei ist **Petra** vor **Elke** gerutscht. Bei der ewigen Tabelle gibt es durch die neuen Werte keine Vertauschungen:

Rang	Name	dabei	Alt	Runde	Neu
1. (2.)	Helmut Postl	21x	76,6 * 0,6 + 78,6 * 0,4 =		77,4
2. (1.)	Cici Beilken	9x	78,8 * 0,6 + 49,0 * 0,4 =		66,9
3.	Martin Stuke	21x	59,1 * 0,6 + 65,1 * 0,4 =		61,5
4. (5.)	Petra Wortmann	18x	55,5 * 0,6 + 60,8 * 0,4 =		57,6
5. (4.)	Gottfried Beesk	20x	56,0 * 0,6 + 36,1 * 0,4 =		48,0
6. (neu)	Elke Leist	1x	0,0 * 0,6 + 58,7 * 0,4 =		23,5

2. 22.3: Das "in" könntest du streichen und durch ein "hin" ersetzen. Wegen des "h", welches direkt davorsteht. Das "her" hatte ich dummerweise in letzte Minute vermässelt, als ich aus "suche" "suchte" machte.

Oh, das habe ich bei dem Hin und Her auch verbaselt. Ist ebenfalls ausgebessert.

**Martin** weiterhin: Petras Ausführungen schließe ich mich im vollen Umfang an, obwohl ich sie nicht vollständig verstanden habe. Aber der Schluss war so gut!

**Petra:** Ich musste wirklich nachschauen, was ein Stadtindianer ist. Entfernt hatte ich das Wort schon einmal gehört, konnte mir aber nichts darunter vorstellen, höchstens vielleicht einen Indigenen, der vom Reservat in die Stadt gezogen ist – aber mitnichten.

Ja, da habe ich auch gestaunt und wäre nie darauf gekommen. Wikipedia schreibt:

Die Stadtindianer (italienisch *indiani metropolitani*) waren ein Teil der linksradikalen Bewegung in Italien, speziell der Studentenbewegung von 1977, der auch auf die deutsche Sponti-Szene ausgestrahlt hat.

# 20

## 22. Aufgabe: **Wohin?** – Schlussabrechnung

Bitte formuliert einen Satz mit höchstens 70 Buchstaben. Für jede Richtungsangabe im Satz gibt es einen Punkt und geht sie über Wortgrenzen, zwei. Überlappungen sind nicht zulässig; im Beispiel zählt nicht raus plus aus. Für die Arbeitspunkte wird die Summe quadriert.

Beispiel für  $(3 \cdot 1 + 2 \cdot 2)^2 = 49$  AP:

Die bunten Gardroben sehen recht schick, hinreißennd und teuer aus.

22.1 **Petra**: 68 Buchstaben,  $15^2 = 225$  Arbeitspunkte, 1 Bewunderungspunkt

Olew, Estensohn, ordnet Wege nach Empor und Hinab oder einfach zu Rück- und Hinwegen.

BP von: Helmut

Martin: *Wer oder was ist Olew Estensohn?*

22.2 **Gottfried**: 70 Buchstaben,  $10^2 = 100$  Arbeitspunkte, 1 Bewunderungspunkt

Neun Tenöre gehen acht Stufen flink sowohl mit Baldachin, aber auch mit Wein achtmal.

BP von: Helmut

22.3 **Martin**: 69 Buchstaben,  $10^2 = 100$  Arbeitspunkte, keine Bewunderungspunkte

War echt sauer, suchte Ron und sah in Mails Link, sodass ich brav Orgel zu rücken lerne.

BP von: **Martin** (Den Trick habe ich durchschaut! ;-)

22.4 **Helmut**: 70 Buchstaben,  $19^2 = 361$  Arbeitspunkte, 4 Bewunderungspunkte

Udo stuft es hoch ein, dazu rückt vorhin der Softie flink seinen Ordner einmal heraus.

BP von: Gottfried (2), Martin, Petra

22.5 **Cici**: 70 Buchstaben,  $17^2 = 289$  Arbeitspunkte, 5 Bewunderungspunkte

Ina haust hoch oben in einem Baumhaus, das kaum sichtbar im Südosten vor Moskau steht.

BP von: Gottfried, Helmut, Martin, Petra (2)

**Petra**: *Da ich mich weder für 22.2 noch 22.3 so richtig erwärmen kann, bekommt der mit Abstand beste Satz zwei BP.*

**Tabellen.** Bei den Arbeitspunkten dominiert **Helmut**, bei der Bewunderung **Cici** und beide stehen an der Spitze. Martin wollte den fünften Platz durch einen BP an sich selber vermeiden, aber hat nicht mit meinem Programm gerechnet, das das gemerkt hat.

Autor	Satz	# Buchstaben	AP	AP-normiert	BP	BP-normiert	CP
1. Helmut	22.4	70	361	50,0	4	40,0	90,0
1. Cici	22.5	70	289	40,0	5	50,0	90,0
3. Petra	22.1	68	225	31,2	1	10,0	41,2
4. Gottfried	22.2	70	100	13,9	1	10,0	23,9
5. Martin	22.3	69	100	13,9	0	0,0	13,9

Die Spitze mit **Helmut** und **Cici** bleibt, aber **Petra** steigt aufs Treppchen.

Rang	Name	dabei	Alt	Runde	Neu
1.	Helmut Postl	22x	77,4 * 0,6 +	90,0 * 0,4 =	82,4
2.	Cici Beilken	10x	66,9 * 0,6 +	90,0 * 0,4 =	76,1
3. (4.)	Petra Wortmann	19x	57,6 * 0,6 +	41,2 * 0,4 =	51,0
4. (3.)	Martin Stuke	22x	61,5 * 0,6 +	13,9 * 0,4 =	42,5
5.	Gottfried Beesk	21x	48,0 * 0,6 +	23,9 * 0,4 =	38,4
6.	Elke Leist	1x	23,5 * 0,6 +	0,0 * 0,4 =	14,1

**23. Aufgabe: Extrawort** – Bitte ein bis drei Bewunderungspunkte vergeben!

Bitte formuliert einen Satz mit höchstens 70 Buchstaben. Die Anfangsbuchstaben einer zusammenhängenden Reihe von Wörtern sollen ein sinnvolles Wort ergeben. Die Arbeitspunkte errechnen sich aus dem Quadrat der Länge dieses Wortes.

Beispiel mit *Haftung* für  $7^2 = 49$  AP:

Unser Helmut arbeitet fleißig Tag und Nacht genüsslich an WoKno.

Ich finde erstaunlich, dass das Extrawort immer alle Wörter des eingereichten Satzes benutzt. Ich hatte überlegt, ob ich es Euch verschweige, da der Aha-Effekt größer ist, wenn man es selber entziffert, aber ich habe mich dann doch für den Komfort entschieden. Alle Extrawörter stehen auch im Duden! Dabei hat mich die Bedeutung des Verbs *internalisieren* überrascht: *sich [unbewusst] zu eigen machen*. Das ist ein Begriff aus der Psychologie.

**23.1:** 70 Buchstaben, Extrawort: einzelfallbezogen,  $17^2 = 289$  Arbeitspunkte

Er ist nicht zu echter Liebe fähig, aber Lust lebt bei einem zarten Ort gern eine Nacht.

**23.2:** 57 Buchstaben, Extrawort: Kreativität,  $11^2 = 121$  Arbeitspunkte

Kein reiner Este arbeitet tief in Vilnius in täglich änderndem Takt.

**23.3:** 70 Buchstaben, Extrawort: Herzensangelegenheit,  $20^2 = 400$  Arbeitspunkte

Hier ein Rat zur Ehe: Nie so auf nen Gag eilen, liebt euch gut, erbt nie Hass, endet in Treue.

**23.4:** 69 Buchstaben, Extrawort: internalisieren,  $15^2 = 225$  Arbeitspunkte

In neun Tagen erbt Rom nicht allein liebe Idole, sondern in Ehren reiche edle Nonnen.

**23.5:** 69 Buchstaben, Extrawort: hufeisenförmig,  $14^2 = 196$  Arbeitspunkte

Hand- und Fuss-Einsatz ist sogar extrem nötig für ölige Röstis mit Ingwer-Geschmack.

**24. Aufgabe: Extraendwort** – neue Herausforderung.

Mir hat die letzte Aufgabe viel Spaß gemacht und daher gibt es nun das Pendant mit den letzten Buchstaben der Wörter Eures Satzes:

Bitte formuliert einen Satz mit höchstens 70 Buchstaben. Die Endbuchstaben einer zusammenhängenden Reihe von Wörtern sollen ein sinnvolles Wort ergeben. Die Arbeitspunkte errechnen sich aus dem Quadrat der Länge dieses Wortes.

Beispiel mit *Haftung* für  $7^2 = 49$  AP:

Nach Mama darf Helmut genau einen Gang zulegen.

Bleib busy Bube – lob Baby balde, der *Cici*

**Wunschformat** – eine Leerzeile beendet die Angaben zum Spiel:

WoKno Lesum  
 Spieler=Max Mustermann  
 Satz: Der Soccer dupliziert Spaß!  
 BP: 1.1 1.2 1.2  
 1.1: In der Kürze liegt die Würze!

# 22

## 21. VP-Sleuth – Ulfe

Runde 11

**Sven:** *Dieses Mal nicht um das Rennen des Erst-ZAT dabei. Husten und vor allem der Tod unseres wichtigsten Mitstreiters im Verein hat mich doch sehr beschäftigt.*

Oh, das tut mir beides leid. Trotz allem warst Du einen Monat (plus eine Stunde) vor ZAT der erste Einsender bei dieser Partie!

**Monika:** *Für die kleine Herbstpause wünsche ich dir viel Spaß, viel Erfolg und/oder gute Erholung. :-)*

Danke sehr! Wir hatten tatsächlich viel Freude und erholt habe ich mich auch sehr gut. Dein Zug kam einen Tag nach **Svens** bei mir an.

**Jörg:** *Es könnte knapp werden, die Verteilung in Ulfe in den nächsten zwei Runden herauszufinden. Aber meine fünf Mitspieler müssen dazu noch mehr ins Risiko gehen.*

Da bin ich mal gespannt. Deine E-Mail war einen Tag später der dritte Zug.

Danach gab es 17 Tage Pause und die letzten drei Einsendungen erreichten mich bis zum Vortag vom ZAT. Also waren alle pünktlich! Danke sehr!

Zur Verwunderung von **AnnΔ** (*ich verstehe die Fragen von Monika und Andreas nicht*) gab es leider gar keine Wortmeldung mehr.

Rang	Name	Antwort	alt	neu	B	Total
1. (3.)	Lukas Grossmann	D hat 1 Perle	53	27	3	83
2. (1.)	Jörg Diersen	D hat 0 grüne Zweier	59	21	0	80
3. (2.)	Monika Rybczynski	C hat 1 rote Perle	54	22	1	77
4.	Susanne Böing	E hat 0 Opal Einer	46	12	0	58
5.	AnnΔ Sabine Hubrig-S.	F hat 2 Dreier	9	19	2	30
6.	Sven M. Kübler	F hat 1 Opal	7	16	0	23

## 22. VP-Sleuth – Fuhne

Runde 8

Der Zieleinlauf gestaltet sich ähnlich zu Ulfe: **Sven** und **Monika** vor **Lukas**. Der letzte Zug erreichte mich sogar zwei Tage vor ZAT. Noch mehr danke!

Rang	Name	Antwort	alt	neu	B	Total
1.	Lukas Grossmann	D hat 1 Diamanten	4	4	3	11
1.	Sven M. Kübler	B hat 0 rote Einer	4	6	1	11
3. (4.)	AnnΔ Sabine Hubrig-S.	E hat 0 Opale	-1	3	0	2
4. (3.)	T. Rug-Schluss	E hat 0 blaue Perlen	0	0	0	0
5.	Monika Rybczynski	B hat 0 Zweier	-10	-3	0	-13
6.	Andreas Urh	A hat 0 Rote	-19	3	2	-14

<b>Warteliste:</b> Dauer: Lukas ( $\infty$ ), Sven (8), AnnΔ (8), Monika (3) In Klammern: Maximale Anzahl Partien	Freie Plätze: 1-2
--	-------------------

**Spilleiter:** Cici Beilken, <DS@CiciB.de>, Ilmenastr. 3, 53757 Sankt Augustin, ☎ 0 22 41 89 48 208



## Rasende Roboter

Liebe Raser,

es macht mir zwar Spaß, Eure Züge gegebenenfalls zu korrigieren, aber ich finde es etwas ungerecht gegenüber den sorgfältigen Einsendern, wenn sie auch voll zählen. Daher möchte ich, falls Ihr nicht widersprecht, ab der nächsten Ausgabe einen Abzug von fünf Pseudoprozent vornehmen, wenn ich den Zug verbessert habe. Ist das okay?

Es folgen Eure netten Textbeiträge in der Reihenfolge des Eingangs:

**Frank:** *Hier meine erste Lösung für RR. ... Gor N1o1 Sur Eu Sloru Glur Nur 17.*

**Frank** vier Minuten später: *Mist, ich hab N auf das Zielfeld gefahren und nicht S. Muss ich wohl noch mal überlegen...*

**Frank** keine drei Minuten später: *Hier meine richtige Lösung für RR. Vielleicht fällt mir noch was besseres ein. Danke für die Korrektur letztes Mal. N auf das Ziel: Gor N1o1 Sur Eu Sloru Glur Nur 17; S auf das Ziel: N1 Gor Eroru Glur Srolur 15.*

Deine Lösung für N führt tatsächlich mit 17 Schritten zum Ziel. Es geht aber auch in 13 Schritten: Go N1 Gr Noru Glur Nolur.

**Martin:** *Schöne Aufgabe in 15 Schritten (oder doch noch weniger?)*

Bei Dir musste ich eine Korrektur vornehmen. Diesmal ist das noch gratis.

**Mario:** *Dann hoffe ich mal auf über 85 Pseudo%.*

Da muss ich Dich aber enttäuschen! :-)) Herzlichen Glückwunsch zum Solorundensieg!

**Andreas:** *Ich hoffe, das ist deutlich genug "unter 20" – habe aber so meine Zweifel. Keine Zweifel habe ich hinsichtlich der Relevanz von Satzzeichen: Hättest du in deinem ersten Satz (die Begrüßung der neuen Mitrater) das letzte Komma vergessen, hätte das einen komplett anderen Sinn ergeben!*

Er bezieht sich hier auf: *Willkommen an ... Eileen, Tochter von Heike, und Köbes.*

**Wolfgang:** *Nach meiner Nullnummer letzte Runde kann ich diesmal wieder mit einer Lösung dienen.*

**Heike:** *Eileen hatte zuerst eine Lösung mit 22 Zügen und dann eine mit 19. Beim weiteren Suchen nach einer Lösung 'deutlich unter 20' habe ich noch zwei weitere Varianten mit 19 gefunden. Da ich mich im Urlaub von Terminen befreien möchte bekommst du jetzt einfach unsere Züge, auch wenn sie wahrscheinlich nicht optimal sind!*

**Eileen** um 11:52 Uhr: *Da habe ich doch glatt den ZAT verpasst. Hätte ich mal besser direkt abschicken sollen, statt noch (vergeblich) zu versuchen, die zu optimieren. Ich hoffe, das kommt noch rechtzeitig an und das Format stimmt so.*

Das Format ist prima und so wäre es perfekt:

RaRo Gor Er Sroru Glur Solur /Kommentar
---

**Spielleiter:** Cici Beilken, <DS@CiciB.de>, Ilmenaustraße 3, 53757 Sankt Augustin, ☎ 0 22 41 89 48 208

# 24

Lösung zur Aufgabe 9:

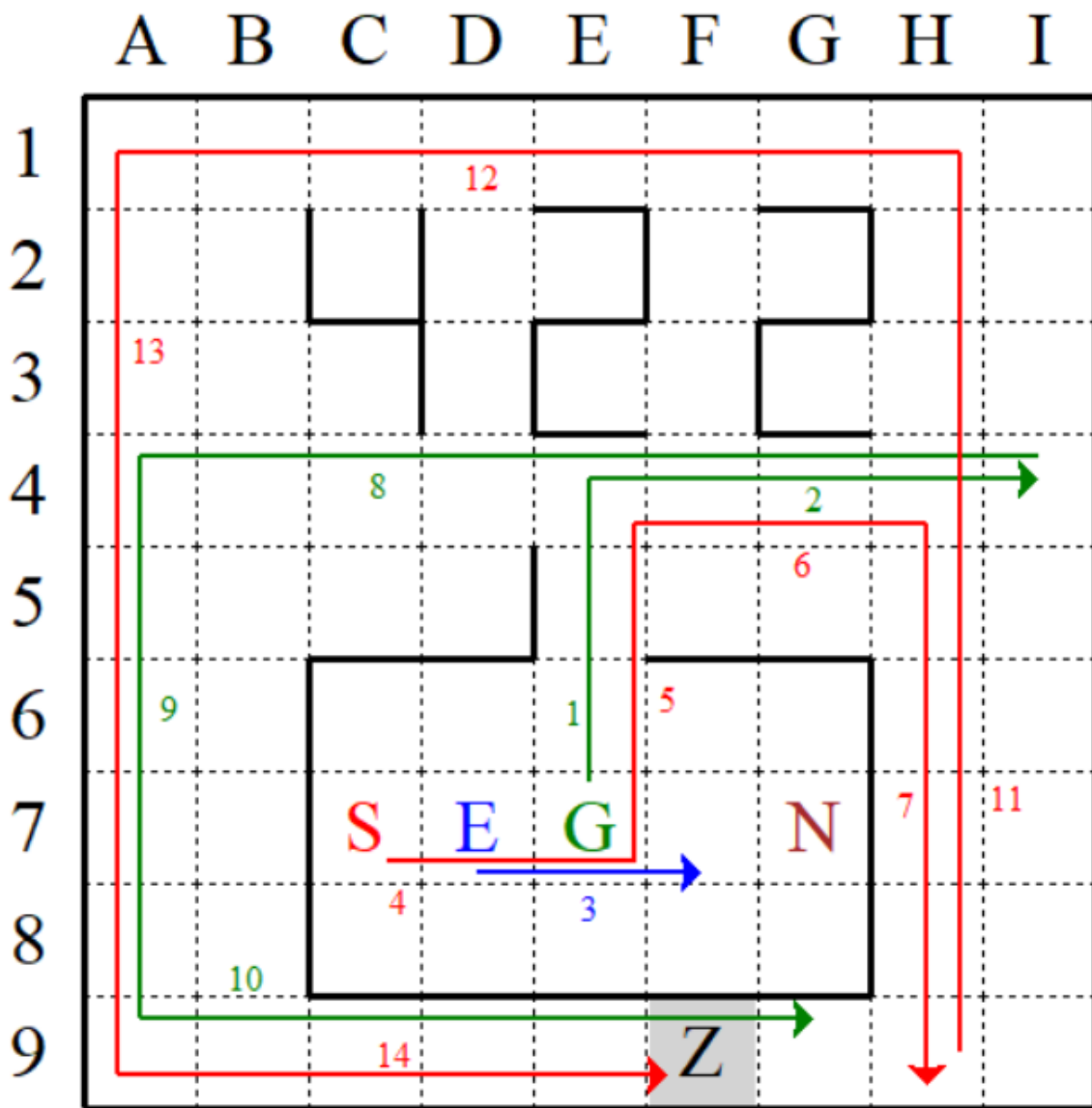

Hier ist die Liste Eurer Lösungen mit der Anzahl der Schritte und den Pseudoprozent:

1. Mario	Gor Er Sroru Glur Solur	14	100
2. Frank	Nl Gor Eroru Glur Srolur	15	95
2. Heike	Nl Gor Eroru Glur Srolur	15	95
2. Köbes	Nl Gor Eroru Glur Srolur	15	95
2. Eileen	Nl Gor Eroru Glur Srolur	15	95
2. Martin	<del>Nl Gor Eroru Glur Slorur</del>		
	Nl Gor Eroru Glur <b>Srolur</b>	15	95
2. Helmut	Nl Gor Eroru Glur Srolur	15	95
8. Wolfgang	Nl Gor Eroru Golur Srolur	16	90
9. Ottmar	Goru Er Srolur Golur Solur	17	85
9. Andreas	Gor Nloru Glur Eu Srulolur	17	85



**Ewige Tabelle.** Die Rangfolge in der ewigen Tabelle bleibt dieses Mal unverändert – die Unterschiede bei den Ergebnissen sind nicht so gravierend:

Rang	Spieler	alt		akt	neu
1.	Martin Stuke	98,3	* 0,6 +	95	* 0,4 = 97,0
2.	Helmut Postl	97,1	* 0,6 +	95	* 0,4 = 96,3
3.	Mario Krone	92,3	* 0,6 +	100	* 0,4 = 95,4
4.	Frank Tietmeyer	90,4	* 0,6 +	95	* 0,4 = 92,2
5.	Heike Hanz	87,9	* 0,6 +	95	* 0,4 = 90,7
6.	Ottmar Krämer-Fuhrmann	81,1	* 0,6 +	85	* 0,4 = 82,7
7.	Andreas Urh	52,7	* 0,6 +	85	* 0,4 = 65,6
8.	Wolfgang Schwanke	37,6	* 0,6 +	90	* 0,4 = 58,6
9.	Köbes Michael Kerp	34,0	* 0,6 +	95	* 0,4 = 58,4
9.	Eileen Hanz	34,0	* 0,6 +	95	* 0,4 = 58,4
11.	Det Runo	18,8	* 0,6 +	0	* 0,4 = 11,3
12.	Burkhard Wortmann	15,5	* 0,6 +	0	* 0,4 = 9,3

**Neue Aufgabe.** Es ereilt uns nun der Herbst:

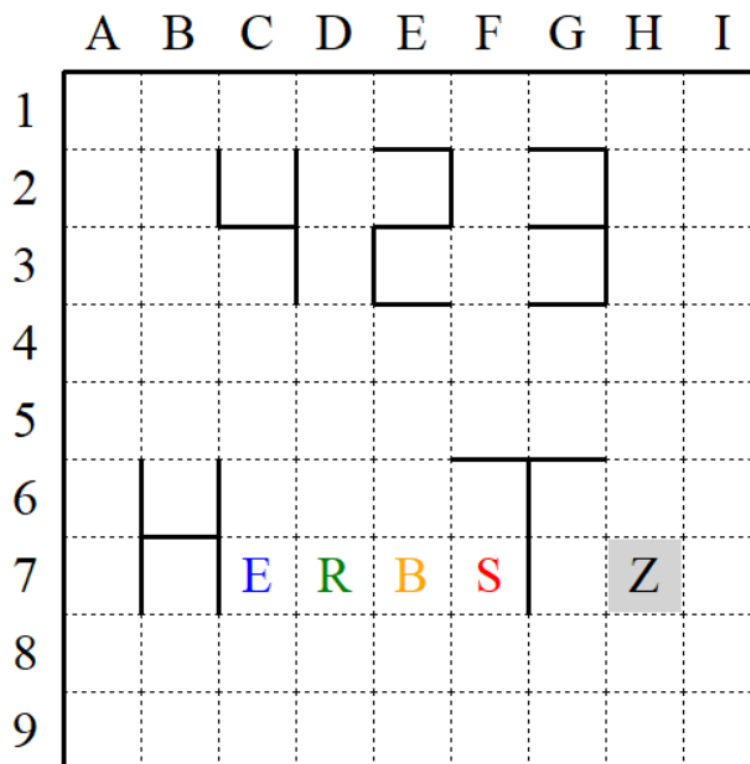

Aufgabe 10: Roboter S soll möglichst schnell aufs Zielfeld Z.

Euer Auftrag besteht darin, den Roboter S in möglichst wenigen Zügen auf dem Zielfeld Z zum Stehen zu bringen. (Z ist kein Roboter.) Dabei dürfen ihm die anderen drei Roboter zu Hilfe kommen. Ein Zug besteht darin, einen der Roboter in eine der vier möglichen Richtungen zu ziehen, bis er an eine Wand oder einen anderen Roboter stößt. Die erlaubten Richtungen sind dabei senkrecht nach oben oder unten bzw. waagrecht nach rechts oder links. Ein Roboter bleibt nicht von alleine auf dem Zielfeld stehen und nur darüberzufahren reicht auch nicht aus.

Herzliche Grüße – Euer *Cici*

56. Scrabble  $G_2O_2L_2D_1B_3A_1C_4H_2$ 

RUNDE 15

Liebe Botaniker,

neun Biologen bitten jetzt im Herbst: Rose, erblüh doch! Das blieb zehn Tüftlern eher geheim; apropos: Das ist ein raffinierter Zug von **Barbara**. Allerdings ist ihr Favorit E5w BEMÜH für 30 Punkte ohne M auf der Bank schlechterdings unmöglich. Auch **Connies** GEBRÜH auf D5w für ebenso viele Punkte ist nicht erlaubt: Dem Duden ist dieses Substantiv fremd und es ist keine Deklinationsform von *brühen*.

**Robert**: *Das schweinchenrosafarbene Heft ist mitgereist, herzliche Grüße aus Japan.*

**Tabelle**. Innerhalb der Top Ten passiert nicht viel, lediglich **Ingrid** und **Renate** schließen zu **Petra** auf den achten Platz auf.

Pl	Name	Wo	Wörter	Pkte	alt	neu	%	Rang	Besser
	<b>Bester Zug:</b>	D5w	ERBLÜH	30	608	638	100,0		
1.	Gottfried Beesk	D5w	ERBLÜH	30	591	621	97,3	1.	-11
1.	Michael Kohl	D5w	ERBLÜH	30	579	609	95,5	2.	-43
1.	Helmut Postl	D5w	ERBLÜH	30	563	593	92,9	5.	-53
1.	Ulrike Aka	D5w	ERBLÜH	30	547	577	90,4	7.	-14
1.	Ingrid Herrmann	D5w	ERBLÜH	30	497	527	82,6	8. (9.)	-65
1.	Renate Sternagel	D5w	ERBLÜH	30	497	527	82,6	8. (9.)	-65
1.	Marianne Bremer	D5w	ERBLÜH	30	491	521	81,7	11.	-69
1.	Blanca Gröbli	D5w	ERBLÜH	30	482	512	80,3	12.	-84
1.	Robert Grabinski	D5w	ERBLÜH	30	390	420	65,8	17.	-123
10.	Barbara Dauenhauer	L3s	GEHEIm+aH+nE+mI	29	558	587	92,0	6.	-50
11.	Werner Urff	N1s	cHEIBE	28	574	602	94,4	3.	-21
11.	Cici Beilken	N1s	cHEIBE	28	572	600	94,0	4.	-35
11.	Petra Wortmann	N1s	cHEIBE	28	499	527	82,6	8.	-92
11.	Peter Lauterbach	N1s	cHEIBE	28	445	473	74,1	13. (15.)	-128
15.	Sven M. Kübler	E5w	ERHÜB	26	378	404	63,3	18.	-195
16.	Drea Koch	I5s	BI+ÜB+xI	22	444	466	73,0	14. (16.)	-166
17.	Connie Lamm	L3s	HEBE+aB+nE	20	225	245	38,4	20.	-216
18.	Susanne Böing	B14w	nEBELIG	15	450	465	72,9	15. (13.)	-154
19.	Jürgen & Betty	F9s	gELBER	14	446	460	72,1	16. (14.)	-139

58. Scrabble  $Z_3S_1C_3H_2A_1M_3P_4E_1R_1T_1$ 

START 0

Dies ist ein neues Spielangebot für eine Zwei-Zug-Partie mit Nachrücken.

Die Regeln lauten:

Zunächst ein Wort aus den Buchstaben der Bank auf den leeren Spielplan über das Feld in der Mitte (H8) legen, dann die Bank mit Buchstaben aus dem Vorrat in der vorgegebenen Reihenfolge wieder auf acht Stück ergänzen und schließlich ein zweites Wort aus den Buchstaben der neuen Bank auf dem Plan platzieren.

Viel Spaß, der *Cici*

## GOLDBACH<sub>2</sub>

Ein-Zug-Scrabble

Bank:



Doppelter Buchstabenwert

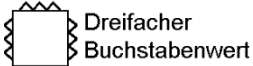

Dreifacher Buchstabenwert



Doppelter Wortwert



Dreifacher Wortwert

	A	B	C	D	E	F	G	H	I	J	K	L	M	N	O	
1	H <sub>2</sub>	I <sub>1</sub>	E <sub>1</sub>	R <sub>1</sub>	R <sub>1</sub>	O <sub>2</sub>		A <sub>1</sub>	U <sub>1</sub>	F <sub>4</sub>	D <sub>1</sub>	R <sub>1</sub>	U <sub>1</sub>	C <sub>4</sub>	K <sub>0</sub>	1
2						J <sub>6</sub>	E <sub>1</sub>	U <sub>1</sub>								2
3			U <sub>1</sub>	M <sub>3</sub>	W <sub>3</sub>	E <sub>1</sub>	H <sub>2</sub>	S <sub>1</sub>	T <sub>1</sub>							3
4								B <sub>3</sub>								4
5				E <sub>1</sub>	R <sub>1</sub>	B <sub>3</sub>	L <sub>2</sub>	Ü <sub>6</sub>	H <sub>2</sub>		A <sub>1</sub>					5
6								X <sub>8</sub>			N <sub>1</sub>					6
7				Z <sub>3</sub>				T <sub>1</sub>			M <sub>3</sub>				V <sub>6</sub>	7
8	O <sub>2</sub>	K <sub>4</sub>	A <sub>0</sub>	Y <sub>10</sub>			H <sub>2</sub>	E <sub>1</sub>	D <sub>1</sub>	N <sub>1</sub>	E <sub>1</sub>	M <sub>3</sub>			A <sub>1</sub>	8
9		A <sub>1</sub>	N <sub>1</sub>	S <sub>1</sub>	O <sub>2</sub>	G <sub>2</sub>	E <sub>1</sub>	N <sub>1</sub>			S <sub>1</sub>				T <sub>1</sub>	9
10		M <sub>3</sub>		T <sub>1</sub>							S <sub>1</sub>			Q <sub>10</sub>	I <sub>1</sub>	10
11		P <sub>4</sub>		E <sub>1</sub>							E <sub>1</sub>			U <sub>1</sub>		11
12		E <sub>1</sub>		N <sub>1</sub>							N <sub>1</sub>			A <sub>1</sub>		12
13		L <sub>2</sub>							C <sub>4</sub>	I <sub>1</sub>	D <sub>1</sub>	R <sub>1</sub>	E <sub>1</sub>	S <sub>1</sub>		13
14		N <sub>1</sub>													I <sub>1</sub>	14
15																15

## ZSCHAMPERT<sub>1</sub>

Zwei-Zug-Scrabble

Bank:

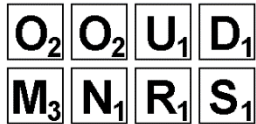

Vorrat fürs zweite Wort:

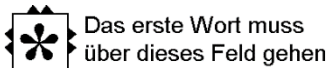

Das erste Wort muss über dieses Feld gehen

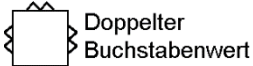

Doppelter Buchstabenwert

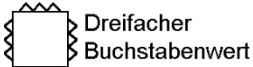

Dreifacher Buchstabenwert



Doppelter Wortwert



Dreifacher Wortwert

	A	B	C	D	E	F	G	H	I	J	K	L	M	N	O	
1																1
2																2
3																3
4																4
5																5
6																6
7																7
8								*								8
9																9
10																10
11																11
12																12
13																13
14																14
15																15

## 57. Scrabble Z<sub>3</sub>I<sub>1</sub>M<sub>3</sub>M<sub>3</sub>E<sub>1</sub>R<sub>1</sub>B<sub>3</sub>A<sub>1</sub>C<sub>4</sub>H<sub>2</sub> FINALE 9

Liebe Anhänger eleganter Kutschen, willkommen zum spannenden Finalrennen!

**Christoph:** *Ich habe es mir leicht gemacht und EQUI\*pE samt Jokertausch vorab erledigt. Und danach nur Kurzzüge gelegt. Bin gespannt.*

Das war haarscharf an den wertvollen EQUIPAGEN mit der 50er-Prämie vorbei.

**Martin:** *Das Saisonziel könnte ich noch erreichen: 85%. Ob's klappt? Ich versuche es mit einem 50-er Bonus und dem vierfachen "Q"!*

Deine persönliche Vorgabe hast Du wegen 22 Punkten knapp verfehlt. Mit **Werners** Zugfolge, aber auch mit den Kutschen hätte es dagegen geklappt!

**Finalrunde.** Wer einen Bonus kassiert hat, punktet hier dreistellig. Ich bin erstaunt, dass nur drei Puzzler auf das Prämienwort mit dem versechsfachten Q gekommen sind – es lag doch so nahe, mal im Duden nach Wörtern, die mit Eq beginnen, zu schauen!/? Ich freue mich, die beste Zugfolge neben dem Plan präsentieren zu dürfen.

**Siegerehrung.** Herzlichen Glückwunsch an **Ulrike** zum Sieg mit stolzen 56 Punkten Vorsprung zum Zweitplatzierten **Christoph**. Sie hat in der ganzen Partie überhaupt nur sechs bessere Züge gesehen. **Gottfried** landet auf dem Treppchen und ist nach der Besserwertung der Vizechampion. **Werner** rangiert in der Besserwertung auf dem Bronzerang.

**Geschichte.** Wenn wir nur die 2-Zug-Partien mit Addition betrachten, gewinnt **Ulrike** zum dritten Mal in Folge und insgesamt zum sechsten Mal. Damit übertrumpft sie nun auch die Konkurrenten **Gottfried**, **Jörg** sowie **Cici**, die bisher je fünfmal an der Spitze standen.

Vielen Dank fürs Mitspielen und herzliche Grüße – Euer **Cici**

Rang	Name	Pl	Wo	Bestes Wort	akt	alt	neu	%	Besser	RS	NMR
	<b>Bester Zug:</b>		A3s	eQUI <u>P</u> AGE	197	1138	1335	100,0	0	9	
1.	Ulrike Aka	2.	A3s	eQUI <u>P</u> AGE	194	1102	<b>1296</b>	<b>97,1</b>	<b>-6</b>	<b>5</b>	
2.	Christoph Haenel	5.	A3s	eQUI <u>P</u> E	152	1088	<b>1240</b>	<b>92,9</b>	<b>-26</b>	<b>5</b>	
3.	Gottfried Beesk	3.	A3s	eQUI <u>P</u> AGE	190	1014	<b>1204</b>	<b>90,2</b>	<b>-15</b>	<b>6</b>	
4. (5.)	Cici Beilken	1.	A3s	eQUI <u>P</u> AGE	197	979	1176	88,1	-25	4	
5. (4.)	Werner Urff	4.	A3s	eRG <u>A</u> NGEN	165	1005	1170	87,6	<b>-21</b>	3	
6.	Martin Stuke	7.	A3s	eRG <u>A</u> NGEN	141	972	1113	83,4	-38	1	
7.	Petra Wortmann	9.	O1s	QI <u>s</u> +bI	136	946	1082	81,0	-47	2	
8. (9.)	Renate Sternagel	8.	O1s	QI <u>s</u> +bI	140	849	989	74,1	-58	1	
9. (8.)	Barbara Dauenhauer	13.	A6s	qUES <u>I</u> GE	97	884	981	73,5	-69	1	
10.	Marianne Bremer	6.	A3s	eRG <u>I</u> NGEN	149	810	959	71,8	-58	1	
11.	Susanne Böing	11.	A3s	eGG <u>E</u> NS	101	707	808	60,5	-90	1	
12.	Ingrid Herrmann	10.	O1s	QI <u>s</u> +bI	122	678	800	59,9	-76	1	
13.	Jürgen & Betty	12.	A3s	eIT <u>E</u> RUNG	100	636	736	55,1	-105	0	
14.	Connie Lamm	14.	A3s	eI <u>N</u> GAN	86	609	695	52,1	-98	1	
15.	Wolfgang Schwanke	15.	(ausgestiegen)		-24	401	377	28,2	-118	0	2
16.	Robert Grabinski	15.	(mag kein Finale)		-24	143	119	8,9	-124	0	2

Legende: **Rang** = Platzierung über die gesamte Partie nach Punkten bzw. Prozenten,

**Pl** = Platz in der Finalrunde, **Besser** = # der Züge, die besser als der eigene waren,

**RS** = Anzahl der Rundensiege, **NMR** = Anzahl der fehlenden Züge in der Partie

**Spielleiter:** Cici Beilken, <DS@CiciB.de>, Ilmenaustraße 3, 53757 Sankt Augustin, ☎ 0 22 41 89 48 208

**Z<sub>3</sub> I<sub>1</sub> M<sub>3</sub> E<sub>1</sub> R<sub>1</sub> B<sub>3</sub> A<sub>1</sub> C<sub>4</sub> H<sub>2</sub>**

Finale

**Cici:**

Jokertausch=B1

1. A3s	eQUI*PAGE	131
2. A3s	equi*pageN	18
3. J5s	loslaufeN	15
4. O10s	gamT	7
5. F5s	äs	9
6. F5s	äsE	8
7. F5s	äseR	9
Summe:		197

**Ulrike:**

1.-5.	wie oben	
6. O10s	gamtEt	9
7. M10s	Rade*le	5
Summe:		194

**Gottfried:**

Wie Cici, statt 4.+7.:		
4. M6w	RÜG	9
Summe:		190

**Werner:**

1. O1s	QI+bI	37
2. O1s	qiS+eS	14
3. A3s	eRGANGEN	83
4. A3s	ergangenE	11
5. J5s	loslaufeN	15
6. G1s	rUm	5
Summe:		165

1	I <sub>1</sub>	N <sub>1</sub>	D <sub>1</sub>	U <sub>1</sub>	S <sub>1</sub>	T <sub>1</sub>	R <sub>1</sub>	I <sub>1</sub>	E <sub>1</sub>									1			
2								R <sub>1</sub>									B <sub>3</sub>		2		
3	E <sub>1</sub>	P <sub>4</sub>	I <sub>1</sub>	D <sub>1</sub>	E <sub>1</sub>	R <sub>1</sub>	M <sub>3</sub>	I <sub>1</sub>	S <sub>1</sub>								E <sub>1</sub>		3		
4	Q <sub>10</sub>								I <sub>1</sub>									G <sub>2</sub>		4	
5	U <sub>1</sub>				H <sub>2</sub>	Ä <sub>6</sub>	F <sub>4</sub>	T <sub>1</sub>	E <sub>1</sub>	L <sub>2</sub>	E <sub>1</sub>						R <sub>1</sub>		5		
6	I <sub>1</sub>					S <sub>1</sub>			H <sub>2</sub>	O <sub>2</sub>							Ü <sub>6</sub>		6		
7	E <sub>1</sub>					E <sub>1</sub>				S <sub>1</sub>								N <sub>1</sub>		7	
8	A <sub>1</sub>					R <sub>1</sub>		K <sub>4</sub>	O <sub>2</sub>	L <sub>2</sub>	U <sub>1</sub>	M <sub>3</sub>	N <sub>1</sub>	E <sub>1</sub>	N <sub>1</sub>					8	
9	G <sub>2</sub>									A <sub>1</sub>								N <sub>1</sub>		9	
10	E <sub>1</sub>							S <sub>1</sub>		U <sub>1</sub>									G <sub>2</sub>	10	
11	N <sub>1</sub>					H <sub>2</sub>		A <sub>1</sub>			F <sub>4</sub>			A <sub>1</sub>	H <sub>2</sub>	A <sub>1</sub>				11	
12					V <sub>6</sub>	E <sub>1</sub>	R <sub>1</sub>	M <sub>3</sub>	Ö <sub>8</sub>	B <sub>3</sub>	E <sub>1</sub>	L <sub>2</sub>	N <sub>1</sub>	D <sub>1</sub>	E <sub>1</sub>	M <sub>3</sub>				12	
13		J <sub>6</sub>				U <sub>1</sub>		T <sub>1</sub>			N <sub>1</sub>				E <sub>1</sub>	X <sub>8</sub>	T <sub>1</sub>			13	
14	C <sub>4</sub>	O <sub>2</sub>	Ü <sub>1</sub>	N <sub>1</sub>	T <sub>1</sub>	Y <sub>10</sub>	S <sub>1</sub>													14	
15		D <sub>1</sub>							Z <sub>3</sub>	W <sub>3</sub>	E <sub>1</sub>	C <sub>4</sub>	K <sub>4</sub>	E <sub>1</sub>	S <sub>1</sub>	T <sub>1</sub>				15	
	A	B	C	D	E	F	G	H	I	J	K	L	M	N	O						

## 3. RoboRally Aufraben

START 0

Hallo, liebe Freunde von RoboRally!

**Wolfgang S.:** Bei der dritten Partie RoboRally bin ich selbstverständlich wieder dabei!

**Frank:** Ich möchte auch die nächste Runde wieder mitspielen und habe keine Änderungswünsche für den Plan, schönes Design.

**Heike:** ... Und bei der nächsten Partie bin ich auch wieder dabei.

**Lukas:** Ich melde mich gern für die neue Partie an.

**Wolfgang F.:** Vielen Dank, dass du die Spielleitung für RoboRally übernommen hast! Wäre schade gewesen, wenn es eine längere Pause oder gar einen Abbruch gegeben hätte. Auch wenn für mich maximal noch der dritte Platz drin ist. Und an dieser Stelle auch noch mein genereller Dank für deine unermüdliche Arbeit als Herausgeber!

Hiermit melde ich mich für die nächste Partie RoboRally an. Frage dazu: Was bedeuten die Felder L3 bis L6? Sieht aus wie verschüttetes Öl... Sowas gibt es in meinem Spiel (deutsche Version Grundspiel) nicht...

**Drea:** Schön, dass du die Auswertung übernimmst. Nun muss ich mich in Sicherheit bringen und gute Karten habe ich auch nicht. Daher in jedem Fall eine Anmeldung für die nächste Partie.

**Helmut:** Damit sollte ich es tatsächlich ins Ziel schaffen. Ja, ich möchte gern mitspielen.





# RoboRally

## REGELN

Wir spielen zwar im Prinzip nach den originalen Regeln von Wizards of the Coast von 1994/1995, aber die konnte ich nicht digital finden. Ihr könnt Euch daher die deutschen Regeln von Amigo aus dem Jahr 1999, Version 1.0, durchlesen, die man sich hier herunterladen kann: <https://www.ggnf.de/spielanleitungen/roborally/roborally.pdf>.

Dabei gelten bei uns folgende Abweichungen:

- Roboter sind zu Beginn (und evtl. bei Einsetzung einer Kopie) **virtuell**.

Virtuelle Roboter fahren völlig unbeeinflusst von anderen Robotern auf dem Spielfeld, sie schießen nicht und werden nicht beschossen. Die Bordelemente wiederum gelten für sie uneingeschränkt. Wird nach Ausfall eines Roboters eine Kopie eingesetzt, so ist diese virtuell, wenn sich noch andere Roboter auf dem Feld befinden. Eine Kartenauslösung, die nur aus Drehungen besteht, ist daher auch erlaubt und die erste Programmkarte muss keine Bewegungskarte sein.

- Virtuelle Roboter können **nach jeder Registerphase** materialisiert werden.

Steht ein virtueller Roboter am Ende einer Registerphase alleine auf einem Feld, wird er materialisiert. Das geschieht ganz am Schluss der Registerphase und insbesondere nach den Schüssen.

- Ziel und Checkpunkt gelten nur, wenn man am Ende einer Registerphase **darauf steht**.

Es genügt also nicht, über ein Ziel oder einen Checkpunkt darüberzufahren, um das Ziel zu erreichen bzw. um sich beim Checkpunkt zu registrieren. Wird man in der aktuellen Registerphase von einem solchen Feld heruntergeschoben, wirkt es ebenfalls nicht.

- Ein angekündigtes Abschalten darf nach einem **Ausfall** sofort **widerrufen** werden.

Schließlich verliert man durch den Ausfall alle bis auf zwei Schadenspunkte. Hält man das Abschalten aufrecht, kann man die zwei Schadenspunkte auch noch loswerden – eventuell sogar eine Zeitlang virtuell.

- Ein **Abschalten** (Power down) darf mit Beginn der nächsten Runde **verlängert** werden.

Falls der abgeschaltete Roboter zu sehr beschossen wurde, kann das sinnvoll sein.

- **Blockierte Karten** werden bei einer Reparatur **von links nach rechts** freigegeben.

Eine gezielte Auswahl freigegebener Karten ist mir (noch) zu schwierig zu programmieren.

- Wir spielen mit **beliebig vielen Leben**.

Die **Wirkung von Öl** (hier: Felder L3 bis L6) aus der Erweiterung *Crash & Burn*:

- Endet eine ausgeführte Bewegungskarte auf einem Ölfeld, rutscht der Roboter in seiner Bewegungsrichtung auf dem Öl. Er stoppt erst, wenn er auf ein Feld ohne Öl gelangt, gegen eine Wand stößt bzw. auf einen Roboter trifft, der nicht auf Öl steht. Ein Roboter, der auf Öl steht, wird von einem rutschenden Roboter nach den gleichen Regeln vor sich hergeschoben.
- Fährt man über ein Ölfeld oder wird darauf geschoben, rutscht man nicht.
- Startet ein Roboter auf einem Ölfeld, verpufft eine Bewegungseinheit. Mit einer 3 fährt man also nur zwei Felder, mit einer 2 ein Feld und mit einer 1 oder einer Rückwärtsbewegung gar nicht. Drehungen funktionieren auf Öl wie gewohnt.

Das sind die Regeln, wie sie in der deutschen Erweiterung *Crash & Burn* von Amigo aus dem Jahr 2000, Version 1.0, beschrieben sind – ausführlich nachzulesen unter <https://www.ggnf.de/spielanleitungen/roborally/roboerweiterung.pdf>.

**Spielleiter:** Cici Beilken, <DS@CiciB.de>, Ilmenastr. 3, 53757 Sankt Augustin, ☎ 0 22 41 89 48 208



## 2. RoboRally Kessel

RUNDE 4

Hallo, liebe Freunde von RoboRally,





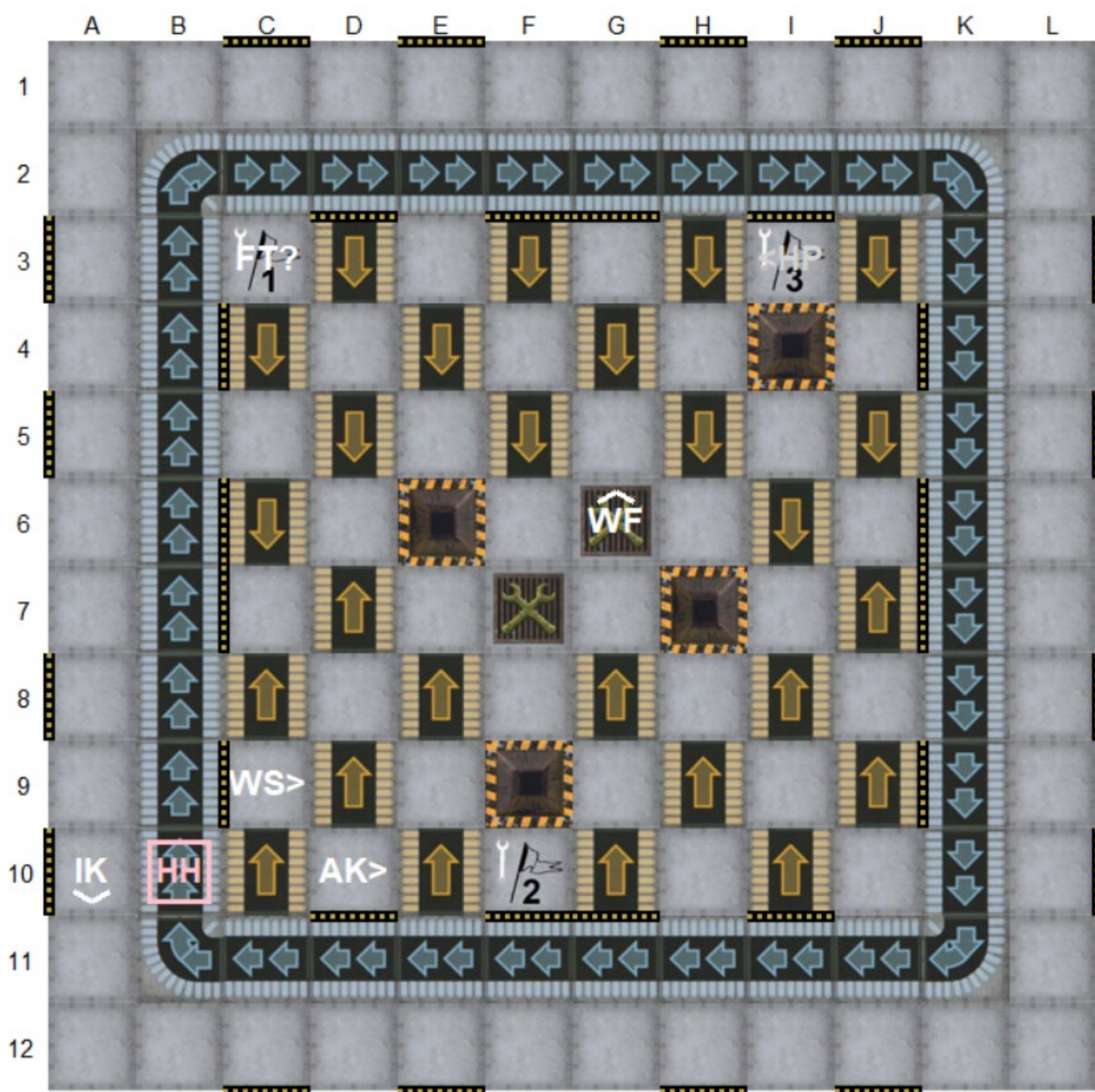















































in der vierten Runde hat es **Helmut** mit einer raffinierten Zugfolge über das Expressband ins Ziel geschafft. **Drea** will sich eigentlich in Sicherheit bringen, übersieht aber die Wand vor sich. Sie wird noch zweimal vom Laser getroffen und hätte ihren Robi besser abgeschaltet, denn nun bekommt sie gar keine neuen Karten. **Heike** pausiert auf dem Expressband (daher der Rahmen) und nähert sich dadurch dennoch dem Ziel.

Wenn **Wolfgang F.** nun gute Karten bekommt, kann er leicht den dritten Platz erlangen.





**Stefan** hat mir seine netten Icons zur Verfügung gestellt und so kann ich Euch auch so eine hübsche Ablaftabelle präsentieren:

Spieler	Start	Phase 1	Phase 2	Phase 3	Phase 4	Phase 5
Andrea Koch	D10^	U.02  	1.50 	1.58 	U.06 	R.10  
AK		⇒ D10v	⇒ D10v	⇒ D10v	⇒ D10^	⇒ D10>
Frank Tietmeyer	C3?v	Power down				
FT						
Heike Hanz	K12^	1.59   	2.73   	R.20   	U.05    	R.30   
HH		⇒ I11^	⇒ G11^	⇒ E11>	⇒ C11<	⇒ B10>
Helmut Postl	H6<	R.34 	3.79  	2.75   	U.05   	2.74  
HP		⇒ H6^	⇒ H4^	⇒ J2^	⇒ K3<	⇒ I3<
Ingo Kemper	A10v	Power down				
IK						
Wolfgang Friedrich	H10<	2.69  	-.47  	R.42 	2.71 	1.54  
WF		⇒ F10<	⇒ G9<	⇒ G9^	⇒ G7^	⇒ G6^
Wolfgang Schwanke	C3>v	R.24 	1.51   	2.68 	2.76 	L.27 
WS		⇒ C3v	⇒ C5v	⇒ C7v	⇒ C9v	⇒ C9>

Legende:  = Roboter ist virtuell,  = Roboter wird materialisiert,  Roboter stößt gegen eine Mauer

Spieler	Kürzel	Position	Schäden	Ausfälle	Register	Ziel (Fahne)
Cici Beilken	CB	I3 >	3	0	I3	1. Platz
Helmut Postl	HP	I3 <	0	0	I3	2. Platz
Andrea Koch	AK	D10>	3+2=5	0	C3	F10 (2)
Frank Tietmeyer	FT	C3 ?	0+2-1=1	1	C3	F10 (2)
Heike Hanz	HH	B10>	6+1-7=0 pd	0	F10	I3 (3) Power down
Ingo Kemper	IK	A10v	0	0	C3	F10 (2)
Wolfgang Friedrich	WF	G6 ^	0-2=0	0	G6	I3 (3)
Wolfgang Schwanke	WS	C9 >	2	1	C3	F10 (2)

Das wäre mein Wunschformat für Eure Zugabgabe:

```
RoboRally
HP: R.34 3.79 2.75 U.05 2.74
/=> H6^ H4^ J2^ K3< I3< (optional)
/Kommentar, z.B. Startrichtung oder Ankündigung eines Power down
```

**Spielleiter:** Cici Beilken, <DS@ciciB.de>, Ilmenaustr. 3, 53757 Sankt Augustin, ☎ 0 22 41 89 48 208

# Cicis Rate-Ecke

**Folge 271/131**

Was hoppelt über das Feld und raucht?  
Andreas

Liebe Anhänger der Ja-Nein-Rategeschichten,  
heute gibt es zwar keine Auflösungen, aber Ihr kommt den Geheimnissen näher.

**Scherzfrage. Irene & Alf:** *Dürre oder gegoogelt (zählt also nicht): Sandwich (Sand-Witch).* **Helmut:** *Sandwich (Sand Witch).* **ChatGPT:** *Sandzauberin oder Sandhexe.*

Wie nennt man eine Hexe in der Wüste? Sandwich

**Titelfrage. Irene** hatte ich missverstanden; sie meinte: 1,5-1,5-1,5-1,5.

**Verboten!** Ihr habt gute und systematische Fragen beigesteuert – da gibt es sicherlich bald eine Auflösung.

## 297.1 Verboten!

Gut zehn Bundesbürgern wurden Nummernschilder mit einer bestimmten Gemeinsamkeit zugeteilt, aber den Nachfolgern wurden solche Schilder verwehrt.

Es wurde eine bestimmte Buchstabenkombination verboten, aber nicht DDR, SS, SA oder ein anderes Kürzel mit rechtsradikalem Hintergrund wie AH (Adolf Hitler) oder HH (Heil Hitler) oder eine Zahlenkombination. Sie ist nicht als Abkürzung bekannt (wie z. B. M-FG oder LM-AA) und enthält nicht zu viele Wiederholungen (z. B. AA-AA oder HH-HH). Sie ist nur in Zusammenhang mit dem Stadt- oder Landkreis problematisch, es ist aber nicht SU-FF oder AC-AB.

Es geht nicht um die Nutzung einer bestimmten Ziffer.

Die Hintergrundfarbe der Nummernschilder ist weiß.

Es ist nicht so, dass es keine weiteren Schilder mit dieser Gemeinsamkeit mehr gibt.

Diese Schilder waren nicht nur für eine bestimmte Personengruppe vorgesehen.

Die Leute, denen diese Kennzeichen zugeteilt wurden, hatten keine Gemeinsamkeit hinsichtlich des erteilten Nummernschildes (z.B. die dazu gehörigen Initialen oder bereits zugelassene Fahrzeuge mit ähnlichem Merkmal), die sie von den übrigen Bürgern unterschied.

Was wurde hier verboten?



**Eingang.** Toll! Vom Team **Irene & Alf** kommt jetzt eine ganz naheliegende Frage:

**Irene:** *Auch mein Haus kann ich nur betreten, wenn ich etwas bewege, nämlich eine Tür. Hat auch dieses Haus eine – nicht sichtbare – Tür?*

**Heike:** *Nach 5-maligem langsamen abspielen und immer wieder stoppen des Videos, habe ich oberhalb der gelben Tonnen eine Art Griff (in derselben Farbe wie die Wände und zu Beginn in der Unschärfe des Videos nicht sichtbar) aus der Wand. Vermutlich muss man da was bewegen, aber sinnvoll sieht das Ganze nicht aus!*

**Wolfgang:** *Mit deinem Gartenhausrätsel hast du uns aber eine harte Nuss gegeben. Mir fällt eigentlich nichts mehr dazu ein.*

### 294.3 Eingang

Bitte schaut Euch diesen Film an: <http://cicib.de/CRE294.mp4>

Das Haus hat eine Tür. Sie ist im Film nicht sichtbar.

Das Haus lässt sich nicht aufklappen oder um eine Kante kippen. Keine Wand dreht sich. Oberhalb der gelben Tonnen ist kein Griff. Die niedrige Mauer auf der Straßenseite kann nicht umgeklappt werden.

*Es gibt vor dem Haus und im Haus keine Falltür, durch die man es dann von unten betreten kann. Das Dach lässt sich nicht öffnen. Das Haus oder die gesamte Wandkonstruktion wird nicht (elektrisch) angehoben. Es gibt keine Lücke zwischen Dach und Wand. Das Dach ist durchgehend – von rechts nach links und vorne nach hinten. Der Balken über den Mülltonnen hat nichts mit dem Eintritt in das Haus zu tun. Es soll und kann von Menschen betreten werden und ist kein riesiger Bienenstock. Das Haus hat keinen Keller bzw. tiefer gesetzten Boden. Alle vier Wände, das Dach und der Fußboden sind massiv.*

*Der Einstieg ist nicht durch einen unterirdischen Gang (z. B. vom Haupthaus her) möglich. Es ist nirgendwo ein Loch oder Spalt zum Durchklettern; etwa zwischen Wand und Dach oder bei den herausstehenden Querträgern. Es muss etwas bewegt werden (außer dem eigenen Körper natürlich), um ins Haus zu kommen. Der Eingang wurde nicht erst nach Aufnahme des Films angelegt. Der Erbauer des Häuschens war durchaus dazu fähig, ein funktionierendes Gartenhaus zu bauen.*

*Es gibt keinen Zugang von unten, übers Dach oder durch eine der vier Wände. Kein Teil dieser Wände ist beweglich und sie verfügen auch nicht über eine unsichtbare Geheimtür, die aussieht wie die Wand. Keine der vier Wände lässt sich komplett oder teilweise verschieben, kippen oder klappen und von der Seite, vor der die Mülltonnen stehen, ist auch kein Zutritt möglich. Keine Wand muss abgenommen werden, um ins Innere zu gelangen. Es wird nichts Wichtiges (für das Rätsel) von den Mülltonnen verdeckt. Der Holzaufbau kann nicht angehoben werden. Der "Rumpf" des Hauses – also die vier Wände als Ganzes – kann auch nicht verschoben werden. In dem Haus ist kein Auto. Es ist vorgesehen, das Haus zu betreten. Das Gebäude steht in Sankt Augustin. Das Dach hat eine Verbindung zu den Wänden.*

Wo ist die Tür für dieses Vorgartenhaus?

# 36

**Wohin?** Wer raffiniert ist, antwortet 1. links, 2. rechts. Aber ein ungeschriebenes Gesetz von CRE besagt, dass man auch die Begründung finden muss. Ich habe jetzt die Frage am Ende abgeändert.

**Heike** meint: *Ist doch klar: durch die Unterführung! Wenn man auf dem befestigten Weg bleiben sollte, bräuchte es kein Schild!*

Interessante Logik. Aber ein Schild, das die Richtung nicht klar erkennbar macht, verwirrt mich dann eher wieder.

## 296.1 **Wohin?** – Schnellschussgeschichte

In der Nähe von Siegburg entdeckte ich dieses Umleitungsschild und ich fragte mich, wohin ich nun gehen soll.

Nicht nach links, da der Weg etwas größer als der andere erscheint und daher der Hauptweg ist. Nicht nach rechts, weil die Kurve etwas weniger eng ist. Keiner der beiden Wege ist nicht oder schlecht passierbar oder hört kurz nach der Gabelung auf.

Es führen nicht beide Wege zum Ziel, etwa weil sie sich am Ende vereinigen. Es ist nicht so, dass Fußgänger den linken Weg und Radfahrer den rechten Weg nehmen sollen.



Woran kann man erkennen, ob man nach rechts oder links gehen muss?

Herzliche Grüße, der *Cici*

6 Mitspieler: Alfred Schneider✓, Wolfgang Schwanke✓, Irene Kolb & Alf Göbbert✓, Heike Hanz✓; Andreas Urh✓ und Helmut Postl✓ (✓: Wunschformat)

Wer Lust hat, darf zu jeder der laufenden Rategeschichten Fragen schicken, die mit ja oder nein beantwortet werden können. Es geht darum, möglichst schnell die Frage am Ende der Geschichte zu beantworten.

**Musterzug** in meinem Wunschformat in E-Mails für Gummipunkte:

```
CRE-145 Tee
1. Ist der Tee heiß?
2. Schmeckt der Tee?
3. Hat Dich der Tee gepiekt?
Das war leicht!
```

(Eine Leerzeile beendet jeweils die Zeilen zu einer Geschichte.)



# 37

1	☆ ☆ ☆ ☆ ☆ ZIEL	63	62	61	55	4 <sup>54</sup>	2 <sup>53</sup>																																														
2	Niemand mehr als 20K im Ziel!			2 <sup>60</sup>	56		3 <sup>52</sup>																																														
5	3 <sup>4</sup>	3	<table border="1"> <tr><td>P1</td><td>P2</td><td>P3</td><td>P4</td><td>P5</td><td>P6</td></tr> <tr><td>W1</td><td colspan="2">aussetzen</td><td colspan="3">±10K aus</td></tr> <tr><td>W2</td><td colspan="2">← Karotte zurück</td><td colspan="3">→ Karotte vor</td></tr> <tr><td>W3</td><td>← Pos. zur.</td><td colspan="2"></td><td colspan="2">→ Position vor</td></tr> <tr><td>W4</td><td>±10K</td><td colspan="4">wie Salatfeld</td></tr> <tr><td>W5</td><td colspan="5">Gratis</td></tr> <tr><td>W6</td><td colspan="5">noch mal</td></tr> </table>			P1	P2	P3	P4	P5	P6	W1	aussetzen		±10K aus			W2	← Karotte zurück		→ Karotte vor			W3	← Pos. zur.			→ Position vor		W4	±10K	wie Salatfeld				W5	Gratis					W6	noch mal					59	58	57	51	50	49
P1	P2	P3	P4	P5	P6																																																
W1	aussetzen		±10K aus																																																		
W2	← Karotte zurück		→ Karotte vor																																																		
W3	← Pos. zur.			→ Position vor																																																	
W4	±10K	wie Salatfeld																																																			
W5	Gratis																																																				
W6	noch mal																																																				

Zum Katharinentor 26, 53773 Hennef ☎ AB: 02248/2867 Büro: 02203/601-3352 ✉ schubsch@t-online.de 5. Oktober 2023

Hornbach	Runde 13	K	S	Runde 14	K	S
Huppel LXXVIII (Ralf)	frisst [22] + 40	185	1	19 (I), + 30	215	1
Xenia (Connie)	frisst [42] + 10	27	-	48 (156), - 21	6	-
Pia (Heike)	19 (I), + 30	180	2	22 (S), - 6	174	2
Barristan (Lukas)	frisst [31] + 30	220	-	48 (156), - 153	67	-
Zitternase (Peter)	42 (S), - 15	53	1	frisst, + 30	83	-
ALF43	22 (S), - 6	103	1	frisst, + 40	143	-

Endspurt ☺

Mümling	Runde 11	K	S	Runde 12	K	S
Huppel LXXIX (Ralf)	42 (S), - 28	80	3	frisst, + 20	100	2
Ylvie (Connie)	37 (I), + 50	64	3	42 (S), - 15	49	3
ALF44	22 (S), - 6	75	2	frisst, + 40	115	1
Fritzi (Sven)	24 (I), + 40	152	2	19 (I), + 50	202	2
Julius (Heike)	21 (K), - 3	63	3	22 (S), - 1	62	3
Gilly (Lukas)	52 (3), - 55	36	1	57 (S), - 28	8	1

Sauber aus dem Weg gegangen!

Niers	Runde 7	K	S	Runde 8	K	S
Huppel LXXX (Ralf)	22 (S), - 6	86	2	frisst, + 20	106	1
Zacharias (Connie)	14 (H), - 28, WW1	119	2	muss aussetzen	119	2
ALF45	24 (I), + 50	58	2	19 (I), + 50	108	2
Gini (Sven)	16 (156), - 28 + 50	156	2	18 (4), - 3	153	2
Lucky (Heike)	19 (I), + 30	62	3	21 (K), - 3	59	3
Tormund (Lukas)	29 (2), - 28	74	1	24 (I), + 50	124	1

unspektakulär

Triebisch	Runde 5	K	S	Runde 6	K	S
Huppsi (Sven)	14 (H), - 1	90	3	22 (S), - 36	54	3
Katharina (Connie)	19 (I), + 30	44	2	22 (S), - 6	38	2
Mohrle (Heike)	14 (H), - 3	70	3	18 (4), - 10	60	3
Jeor (Lukas)	29 (2), - 28	26	2	24 (I), + 50	76	2
Huppel LXXXI (Ralf)	frisst [7], + 60	148	2	16 (156), - 45 + 60	163	2
ALF46	20 (3), - 36	35	3	22 (S), - 3	32	3

4 mal Salat, in jedem Spiel – das ist in der Tat rekordverdächtig **Ralf!** Nur ein keinWürfelHase ist ein guter Hase für die GM☺  
**Dauerabo:** Ralf Antz, Lukas Grossmann, Heike Hanz, Sven Kübler, Connie Lamm und Alfons Meier

Das vergangene Wochenende war ziemlich „stressig“ aber megaSchön. Freitags mit etwas Gleitzeit bin ich nach Trier gedüst (upUpUPchen macht tierisches Spaß selbst auf der Autobahn, weil so tiefenentspanntes Fahren mit Power beim Überholen) und habe mit dem Paten“kind“ einen schönen Abend auf dem UniCampus vor dem Dom und danach auf der <https://www.trier-info.de/highlights/illuminale-lichtkunstfestival> verbracht bis Mitternacht. Samstag hatten wir 45JahreAbiTreffen wo rund 35 von ehemals 156 mitgewandert sind oder zum Kaffee oben in der Nähe der Mariensäule kamen oder zum Vortrag in der Welschnonnenkirche oder spätestens in die Glocke zum Abendessen. War wieder nach Mitternacht im Bett und nicht mal mehr Zeit für den zweiten Illuminale-Abend. Der Sonntag stand im Zeichen von Familie, da wurde nach einem schönen Morgenlauf an der Mosel die alte exNachbarin (Oma des P-Kindes) mit der besten Freundin (Mutter) besucht. Später gab's mit den jüngeren beiden ein tolles Abendessen im „Herrlich Ehrlich“ am Moselufer. Und Montag hab ich nochmal alleine das Städtchen genossen, allerdings nicht wirklich alleine, weil wie immer SEHR voll mit Touristen geflutet. Heimfahrt unspektakulär aber ich platt und gut, daß Dienstag Feiertag war! Trier ist einfach ein schönes Städtchen und obwohl ich sehr lange nicht mehr in der City war, gab es viel zum Wiedererkennen, ganz im Gegensatz zur Geburtsstadt Osnabrück 2017, die ich von mit der ich dann abgeschlossen hatte. Da Jahren zu viel Distanz. Liebe Grüße und

26	4 <sup>27</sup>	3 <sup>28</sup>	der AHB in BadOexen aus mal besucht und war der Zeitraum nach Wegzug mit 6 goldenen Oktober <b>ANNA</b>
----	-----------------	-----------------	---

3 <sup>20</sup>	21	22	2 <sup>23</sup>	24	25	2 <sup>29</sup>	30	31	3 <sup>32</sup>	33	34
-----------------	----	----	-----------------	----	----	-----------------	----	----	-----------------	----	----



## Ostfriesisches Deich Wandern

GM: Michael Kerp, [Michael.Kerp@arcor.de](mailto:Michael.Kerp@arcor.de)

ODW	65	Runde			9
Name	Punkte	Einsatz	Bonus	Rest	
Jörg	695	378	500	817	
Claudio	295	46	0	249	
Micky	178	46	0	132	
Susanne	377	46	0	331	
Connie	45	1	0	44	

ODW	66	Runde			8
Name	Punkte	Einsatz	Bonus	Rest	
Lukas	585	502	500	583	
Ralf	342	149	0	193	
Jörg	501	148	0	353	
Susanne	395	148	0	247	
Claudio	297	147	0	150	
Uwe	147	146	0	1	

ODW	67	Runde			7
Name	Punkte	Einsatz	Bonus	Rest	
Micky	2120	2037	500	583	
Uwe	1941	1659	0	282	
Karl-H.	2036	1604	0	432	
Anna	1559	1558	0	1	
Ralf	1706	1362	0	344	
Connie	1626	1288	0	338	
Claudio	1939	1216	0	723	

ODW	68	Runde			6
Name	Punkte	Einsatz	Bonus	Rest	
Lukas	5993	4469	500	2024	
Ralf	5822	4456	0	1366	
Connie	5802	4333	0	1469	
Jörg	6089	4320	0	1769	
Frank	6102	4312	0	1790	
Karl-H.	6017	4112	0	1905	
Micky	6069	4100	0	1969	
Claudio	5844	3527	0	2317	

ODW	69	Runde			5
Name	Punkte	Einsatz	Bonus	Rest	
Lukas	9767	4048	500	6219	
Jürgen	9614	4000	0	5614	
Karl-H.	9776	3974	0	5802	
Claudio	9613	3930	0	5683	
Micky	9893	3908	0	5985	

Susanne	9720	3905	0	5815
Anna	10060	3901	0	6159
Uwe	9853	3896	0	5957
Connie	9274	3773	0	5501

ODW	70	Runde			4
Name	Punkte	Einsatz	Bonus	Rest	
Jürgen	12613	4000	500	9113	
Claudio	12906	3970	0	8936	
Susanne	12727	3587	0	9140	
Connie	12545	3377	0	9168	
Jörg	13010	3350	0	9660	
Uwe	12885	3312	0	9573	
Frank	12629	3311	0	9318	
Micky	12968	3301	0	9667	
Lukas	12610	3279	0	9331	
Ralf	12226	3113	0	9113	

ODW	71	Runde			3
Name	Punkte	Einsatz	Bonus	Rest	
Jürgen	15724	3555	500	12669	
Claudio	15586	2847	0	12739	
Uwe	15493	2803	0	12690	
Frank	15666	2801	0	12865	
Connie	15676	2772	0	12904	
Karl-H.	15647	2766	0	12881	
Susanne	15560	2731	0	12829	
Jörg	15670	2730	0	12940	
Lukas	15556	2729	0	12827	
Micky	15670	2712	0	12958	
Ralf	15971	2631	0	13340	

ODW	72	Runde			2
Name	Punkte	Einsatz	Bonus	Rest	
Anna	17788	2791	500	15497	
Jürgen	17778	2555	0	15223	
Claudio	18013	2506	0	15507	
Susanne	17778	2455	0	15323	
Karl-H.	18028	2451	0	15577	
Lukas	17842	2429	0	15413	
Uwe	18025	2412	0	15613	
Ralf	18274	2411	0	15863	
Micky	18036	2404	0	15632	
Frank	18038	2402	0	15636	
Connie	18032	2033	0	15999	
Irene	18046	2000	0	16046	

ODW	73	Runde			1	Jörg	20000	2023	0	17977
Name	Punkte	Einsatz	Bonus	Rest		Irene	20000	2001	0	17999
Ralf	20000	2418	500	18082		Claudio	20000	1988	0	18012
Susanne	20000	2358	0	17642		Frank	20000	1981	0	18019
Lukas	20000	2348	0	17652		Karl-H.	20000	1981	0	18019
Jürgen	20000	2300	0	17700		Micky	20000	1977	0	18023
Uwe	20000	2054	0	17946		Anna	20000	1961	0	18039
Connie	20000	2024	0	17976						

Siegerehrung in der Partie 65. Jörg holt Gold vor Susanne und Claudio. Micky bleibt nur der vierte Platz, aber zumindest erscheint auch sein Name ganz oben auf der Seite. Von Anna bis Jörg war ich überall dabei. Connie muss ist noch im Blickwinkel, aber Ralfs Einsatz ist schon sehr futuristisch. Trotzdem hat er die meisten Restpunkte. Aber ihr legt bei den Startpunkten schon wieder ordentlich zu.

## Leppetalbahn

Runde 6 von 10

Die Umfrage zu den Koordinaten in den Feldern ergab nur zwei Zustimmungen. Wolfgangs Bitte um größere Spielfelder lasse ich mir mal durch den Kopf gehen, wobei da immer die ganzen Seiten für den DS maßgeblich sind.

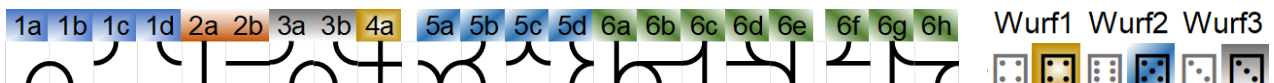
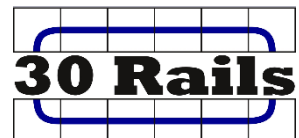

<p><b>Detlev</b> B B B B B</p> <p><math>\frac{y}{x}</math> D D D D D</p> <p>0</p>	<p><b>Robert</b> D D D D D</p> <p><math>\frac{y}{x}</math> B B B B B</p> <p>8</p>	<p><b>Andreas</b> B B B B B</p> <p><math>\frac{y}{x}</math> D D D D D</p> <p>0</p>
<p><b>Wolfgang</b> C C C C C</p> <p><math>\frac{y}{x}</math> A A A A A</p> <p>2</p>	<p><b>Helmut</b> A A A A A</p> <p><math>\frac{y}{x}</math> C C C C C</p> <p>2</p>	<p><b>Connie</b> A A A A A</p> <p><math>\frac{y}{x}</math> D D D D D</p> <p>2</p>

Die ganz großen Matchgewinner sehe ich bei den Würfeln nicht. Frohes Knobeln im Oktober. Köbes

# 40



## Primtraktorrennen

Verdon

Runde 2 / 13

(0) 2 3 5 7 11 13 17 19 23 29 31 37 41

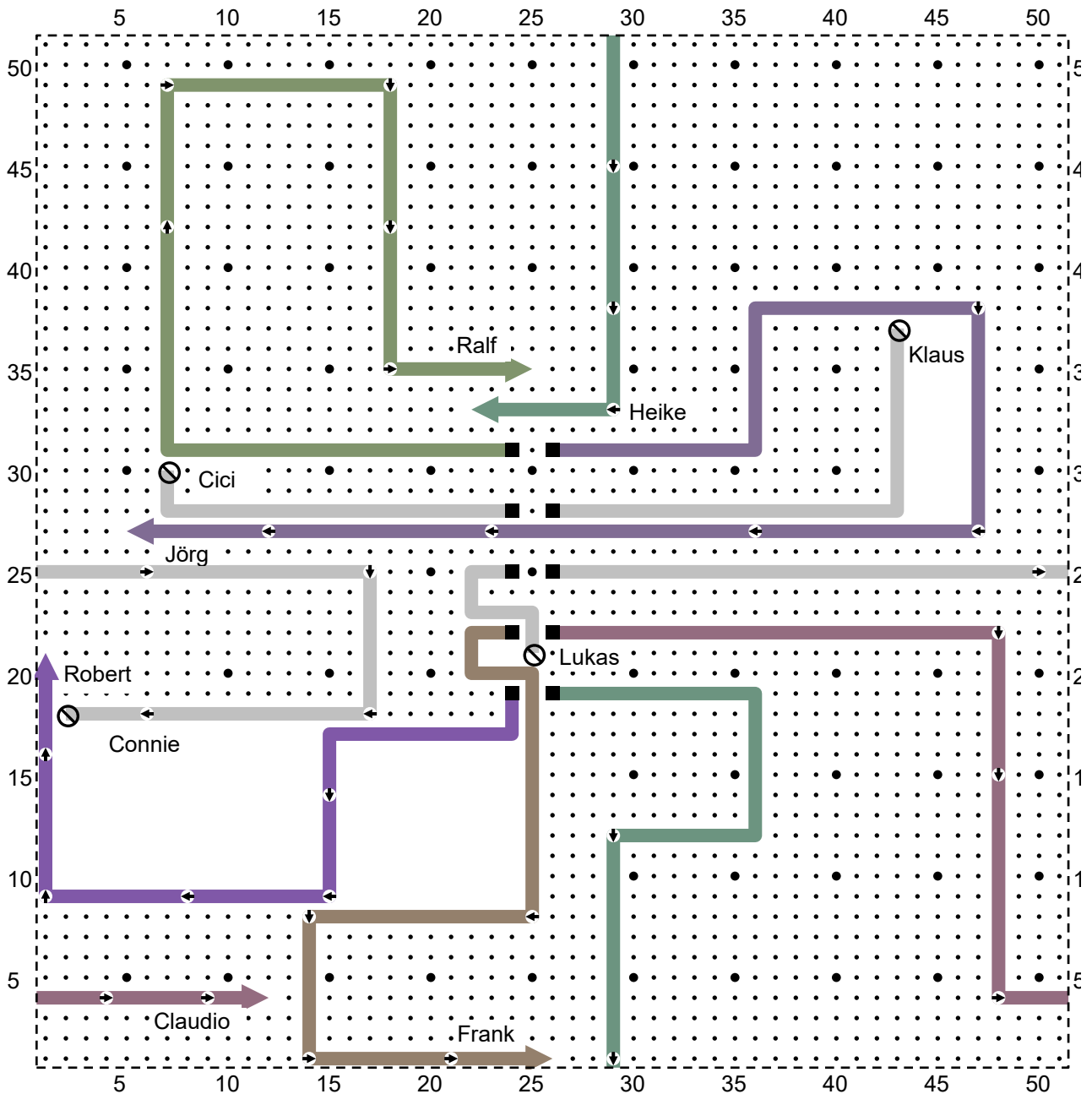

Platz	Spieler	Position	Speed	Länge	Letzter Zug	Bemerkung
1	Jörg	5 27	7	82	=S =W +W -W -W	
2	Ralf	25 35	7	68	-N +O -S =S =O	Connie hätte das
3	Connie	2 18	0	65	=O +O -S +W -W	Aus in Runde 2 wohl vermeiden
4	Heike	22 33	7	62	+S -S =S -S +W	können.
5	Claudio	12 4	3	56	+S +S -O -O -O	
6	Frank	26 1	5	50	+W -S =O -O	Das sieht mir ganz schön kompliziert
7	Robert	1 21	5	46	+S +W =W =N -N	aus. Ich bin mal gespannt, wer sich
8	Klaus	43 37	0	27		welches Terrain sichert. Jörg scheint
9	Cici	7 30	0	20		leicht im Vorteil zu sein.
10	Lukas	25 21	0	10		

Michael Kerp, Kreisauer Str. 18, 53175 Bonn, 0228-22788468, michael.kerp@arcor.de



# Choice

Emscher Michael Kerp, Kreisauer Str. 18, 53175 BN, 0228-22788468, [Michael.Kerp@arcor.de](mailto:Michael.Kerp@arcor.de)

Standard	Aus	2	3	4	5	6	7	8	9	10	11	12	1	2	3	4	5	6	oR	Pkte
Jörg		5		6	1	6		10	4					5			6	5		14
Claudio		6		5		4	6	8	3					5			4	7		8
Anna		6		5		5	4	8	4					5			5	6		6
Susanne			5	4		6	7	9	1					4		5		5	2	4
Irene		5		4	1	7	5	9	1					5			4	7		-15
Frank		6		4		7	9	2		2		2			4	5	6		1	-33
Connie		6		1	6	5		1	4	4	5			7	4	5				-39
Helmut		6			5	5	3	2	3	4	4			7	4	5				-71
Punkte ab 5. Zahl		10	7	6	5	4	3	4	5	6	7	10	Anna schießt vom vorletzten Platz auf Drei. Nur Helmut profitiert nicht vom allgemeinen Aufwärtstrend 😞							

Turn 17

Turn 18

Würfelvorgabe

1 3 5 6 6

1 2 2 4 6

Planung

Planung	Aus	2	3	4	5	6	7	8	9	10	11	12	1	2	3	4	5	6	oR	Pkte
Helmut			7	5	4		5			8	3				3		7	5	1	14
Jörg			7	6	2	2	5			5	5					6	4	5	1	9
Susanne		2	7	5		3	4			5	6					6	4	5	1	-13
Frank			7	6	2	4	3			5	5					5	4	6	1	-14
Anna				5	5	4	2	6		6	4		7		4			5		-29
Claudio				6	3	3	6	4		5	5		6		5			5		-29
Connie		3	6	5		4	3			4	7					4	5	6	1	-39
Punkte ab 5. Zahl		10	7	6	5	4	3	4	5	6	7	10	Wie vorausgesagt, Helmut schnappt sich die ersten Drei. Apropos Drei. Da würfelle ich einen Vierling und keiner wird ohne Rest davonkommen.							

Turn 17

Turn 18

Würfelvorgabe

2 2 5 5 5

1 3 3 4 5

Turn 19

Turn 20

Würfelvorgabe

3 3 3 3 6

2 3 3 4 6

Bestof4

Bestof4	Aus	2	3	4	5	6	7	8	9	10	11	12	1	2	3	4	5	6	oR	Pkte
Helmut				7			6		6	13				5	5			5	1	88
Susanne						6	10	6		10				5	5			5	1	70
Claudio					7	11	7		7				4				5	5	2	67
Connie				10				5	7	3	7		5	4		6			1	56
Anna					5	8	5	7		7			5		6		4		1	54
Jörg		2				10	10		3	7				5	5	5			1	20
Frank		3			5		4	5	7		8			5	5	5			1	12
Punkte ab 5. Zahl		10	7	6	5	4	3	4	5	6	7	10	So, die Vierlinge kann ich jetzt. Freut Frank sehr und Jörg ein bisschen. Hatte ich ja beim letzten Mal angefordert. 😊							

Würfelvorgaben für Turn 17 und Turn 18 . Wähle 2 aus 4

**A:** 3 3 5 6 6 **B:** 3 4 5 5 6

und **C:** 2 2 2 4 6 **D:** 1 1 1 1 2

Einen goldenen Oktober. Köbes

## Poesiemeister

GM: Irene Kolb, Breslauer Straße 19, 27243 Harpstedt, Tel. 04244 / 810549,  
E-Mail: [kolbirene@gmx.de](mailto:kolbirene@gmx.de)

**Pfefferfließ**

**Runde 4**

**Die Vorgabe aus Runde 2 lautet:**

**An stillem Sommermorgen walle  
So gern ich durch die Einsamkeit,**

Wo sich des Tempels Säulenhalle,  
Dem Göttervater einst geweiht,  
Wo sich in tausendjähr'ger Trauer  
Der Eintracht nun zertrümmert Haus,  
Des Kapitoles ew'ge Dauer,  
Aus Schutt erhebt und ödem Graus.

Gern blick' ich, wenn der Dämm' rung Schleier  
Die sieben Hügel schon umwebt,  
Dem Grabe mächtiger und freier  
Der Geist des Alterthums entschwebt,  
Hinunter in die dunkeln Tiefen,  
Wo mir, zum ernsten Freund erwählt,  
Von jenen Helden, die entschliefen,  
Der alte Tibergott erzählt.

Gern wandl' ich auf verlassnen Wegen,  
Die kaum ein trüber Schein erhellt,  
Mit schauerndem Gefühl entgegen  
Des Colosseums Trümmerwelt;  
Wenn furchtsam von den wilden Schrecken  
Des schwarzen Ungethüms verscheucht,  
Der scheue Mond, sich zu verstecken,  
In einer Wolke Schooß entfleucht.

Oft daß der furchtbaren Gestalten  
Ehrwürd'ger Ernst mein Herz erfüllt,  
Und mir der Gottheit strafend Walten  
Ihr hoher Sehergeist enthüllt,  
Wenn Michel Angelos Propheten  
Gleich Stürmen aus den Himmeln wehn,  
Und bei des Weltgerichts Trompeten  
Die Todten aus dem Grab erstehn.

Oft daß ich selig mich erhebe  
In Tabors heiligem Gesicht,  
Daß ich dem sanften Geist erbebe,  
Der überstrahlt von reinem Licht,

Mit Gottes glanzumflossnem Sohne,  
Von seinen Jüngern treu verehrt,  
Im Angesicht vor Gottes Throne,  
Der Erd' entschwebend, sich verklärt.

Ich sah wie vom begrünten Saume  
Der Felswand in gewalt'ger Wuth  
Dumpfdonnernd in zerstäubtem Schaume  
Hinunterbraust des Anio Fluth,  
Wie tief in uralt finstern Klüften  
Der Meergott in den Wassern rauscht,  
Und oben in den milden Lüften  
Im Tempel die Sibylle lauscht.

Wenn endlich an Dianens Bade  
Durch Alba's duft'gen Veilchenwald,  
Fernhin das blumige Gestade,  
Das Echo Jubel wiederhallt,  
Durchs Schattenlaub, o welch Entzücken!  
Des Abends goldner Regen träuft,  
Durch blendend helle Blätterlücken  
Der Blick zum nahen Meere schweift, -

Doch ohne Zagen, ohne Schwanken,  
Weih' ich selbst in Elysium  
Nur Einem herrlichen Gedanken  
Mein Herz zum treuen Heiligthum,  
Ob mir der Zauber aller Fernen  
Und aller Meere sich erschließt,  
Doch glaub' ich, daß ihn fliehn zu lernen  
Auf dieser Welt kein Lethe fließt.

Du bist es, große theure Wiege,  
Ach einst mein einzig Paradies,  
Du Heimath schwer errungner Siege,  
Die ich voll bitterm Grams verließ,  
O Mutter, die vom eignen Sohne  
So schrecklich zürnend los sich wand,  
Verschließe meinem Klagetone  
Dein Ohr nicht, deutsches Vaterland!

Wilhelm Friedrich Waiblinger (\* 21.11.1804, † 17.01.1830), ausgesucht von Wolfgang

Hallo Ihr Lieben!

Alle Züge waren pünktlich da. Allerdings hatte ich Kurts Zug wohl aus Versehen ins Spam-Nirwana verbannt ... ich hoffe, das passiert mir nicht nochmal.

Katya war beim Fantasy Filmfest in Köln. Ich habe von ihr einen Tipp für einen Kurzfilm bekommen, den ich Euch nicht vorenthalten möchte. :

Katya:

*Ein Kurzfilm-Tipp für den spezielleren Geschmack: ‚Wild Summon‘.*

*Das ist eine Naturdoku über Wildlachse, mit der Stimme von Marianne Faithfull – aber die Lachse werden von kleinen Fischmenschen „gespielt“.*

Trailer: [https://www.youtube.com/watch?v=dbe\\_1IsZ2VI&t=18s](https://www.youtube.com/watch?v=dbe_1IsZ2VI&t=18s)

Lyrische Hinweise von ANNA zur Punktevergabe:

Ach ja wie soll ich's nur beschreiben:  
Bepunkten fällt auch diesmal schwer.  
Wo manche ordentliches reimen,  
mäandern andre hin+her.  
Der erste Buchstabe o Graus  
fällt hier mal groß und da klein aus.  
Auch wenn's für Original nicht extra  
mehr Punkte gibt so ist doch klar,  
daß das zu finden immer besser,  
weil's für die "Gegner" kein Punkt war.

### Und so habt Ihr getippt:

- |   |                         |
|---|-------------------------|
| 1. Der Schritte leiser Widerhalle<br>erhöht der Herzen Dankbarkeit.<br><i>getippt von: Helmut, Katya, Kurt</i><br><i>Wolfgang: da habe ich doch mit meiner Fortsetzung einen groben Schnitzer geleistet :<br/>Zeilenanfang kleingeschrieben, obwohl die Vorlage großgeschrieben war....</i> | <b>Wolfgang</b>         |
| 2. doch wenn ich dann auf Menschen pralle,<br>ist die Beschaulichkeit sehr weit.<br><i>getippt von:</i>   | <b>Helmut</b>           |
| 3. Durch Gärten, Gänge, hohe Halle<br>Von Matutin bis Laudes-Zeit.<br><i>getippt von: ANNA, Kurt, Wolfgang</i>  | <b>Katya</b>            |
| 4. im Kopfe die Gedanken alle<br>mäandern völlig sinnbefreit...<br><i>getippt von: ANNA, Katya, Wolfgang</i><br><i>ANNA: und dann noch einer für die 4, auch wenn die sich diesem Gross Gross widersetzt</i>  | <b>Kurt</b>             |
| 5. Wie sich des Tempels Säulenhalle,<br>Dem Göttervater einst geweiht.<br><i>getippt von: ANNA, Helmut, Katya, Kurt, Wolfgang</i>   | <b>W. F. Waiblinger</b> |
| 6. Schon bald die vielen Menschen alle<br>Machen mit Lärm sich garstig breit.<br><i>getippt von: Helmut</i>   | <b>ANNA</b>             |

# 44

So sieht die Tabelle aus:

Platz	Name	aktuelle Runde	alt	Gesamtpunkte	o-Punkt (aktuell)	o-Punkt (alt)	o-Punkt (gesamt)
1	Katya	3	8	11	1	2	3
2	Wolfgang	3	5	8	1	2	3
3	ANNA	1	5	6	1	1	2
4	Helmut		4	4	1	2	3
4	Kurt	3	1	4	1	0	1

## Die Vorgabe aus Runde 3 lautet:

Da sitzen sie nun am Telefon.  
Und es herrscht noch genau derselbe Ton

## Und diese schönen Fortsetzungen stammen von Euch:

1. Von unverbindlicher Arroganz  
Doch immer höflich und ohne Hohn  
Fast menschlich: Ja, auch die KI, die kann's!
2. wie allzu elendig lange schon.
3. wie vor 20 Jahren.  
Sie haben erfahren  
wie vieles von einst wiederholt sich schon.
4. Sie kümmern sichr freundlich zu ihren Kunden,  
doch abends sind sie wortlos verschwunden.
5. wie seinerzeit auf den Bäumen.
6. Das Telefon ist sicher schon "smart",  
doch der herrschende Ton hat einen Bart...

## Bitte vergebt drei Tipps auf drei verschiedene Fortsetzungen.

## Die neue Vorgabe:

Das Haus am Morgen  
Noch nicht wach

## Bitte ein bis drei Zeilen dazu dichten!

Falls Ihr eure Züge per Mail schickt, schreibt bitte „Poesiemeister“ in den Betreff.  
Alles Liebe Irene



Jetzt weiß ich auch, wo Irene ihren Mann herhat.

Entdeckt auf der Heimreise an der Mosel. Cici



### 32. Saison – Runde 4

1. Rumpenheim setzt sich ab und ist noch ungeschlagen. Fassholzwerk folgt und dann ein breites Mittelfeld. Drei Team kämpfen um den Anschluss, um nicht alleine gegen den Abstieg spielen zu müssen.
2. Obwohl in der Kreisliga die Tabellenspitze Federn lässt, bleibt Fortuna oben, da auch die Verfolger die Chance nicht nutzen können. Die toten Frösche nutzen Ihre Einkäufe. Nur der Neuling muss aufpassen nicht den Anschluss zu verlieren.
3. Wieder enge Gebote für das GM-Angebot und hohe Gebote für das starke Talent. Wieder teils sehr gute neue Angebote. Denkt dran, dass der Spielermarkt nicht mehr lange offen ist.
4. **NMR** einer\*: Gangster Squad – Training: Albert Anastasia und John Dillinger

### Mitteilungen

**\*Stefan:** bitte entschuldige, wenn ich diesen durch den vorgezogenen ZAT verursacht habe.

**alle:** Zahlreiche haben den siebten HV-Punkt verschenkt.

**Detlev:** Jetzt ist Kallisto aus-trainiert (s. Mitteilung beim letzten Mal). Habe stattdessen Ganymed trainiert!

**Jürgen:** Soldemans ist aus-trainiert. Habe stattdessen Lending und Blomdalen trainiert.

**Stephan:** Rittisberg ist bereits doppelt qualifiziert.

**Simon:** Prib hast du bereits 3 Stufen diese Saison trainiert – mehr geht nicht. Ich habe Danso stattdessen trainiert

**Benedikt:** Ich habe für dich Rob Robson und Ralph trainiert.

**Magnus:** Burren ist noch nicht doppelt qualifiziert.

**Peter:** Ritzefeld und Steinfurt sind beide eine Stufe schwächer als du angibst.

Für die **nächste Runde** erwarte ich von Euch:

Training, Gebote, Verkäufe Pokal: 2. Hauptrunde Züge für 9. & 10. Spieltag Heimvorteil: 7	ZAT: Titel ZAT	Züge per E-Mail an: <a href="mailto:kraneburg@a1.net">kraneburg@a1.net</a>
--	----------------	---

# 46

## Bezirksklasse 7. Spieltag

### FSV Rumpenheim - SV Bösensell

6 : 4

Torschützen: Allesodernix (2., 22.), Austrix (24., 68.), Wagnix (51., 59.) \*\*\*  
Große Scheidegg (32., 48.), Timmelsjoch (77.), Großglockner (45.)

Gelbe Karten: Vergibtnix, Wagnix \*\*\* ---

*Spitzenreiter Rumpenheim mit viel Respekt gegen die Bösenseller, die er sogar schon an der „Börse(nseller)“ währte. Letztlich reichte die absolute Stärke aus gegen den Liganeuling.*

### Blues Power - Senatus Populusque Romanus

5 : 2

Torschützen: Aynsley Lister (34., 48.), Stevie Ray Vaughan (8., 64.) \*\*\* Iulius (48., 86.)

Elfmeter Tore: 1 \*\*\* -

Gelbe Karten: Eric Sardinias \*\*\* Caecilius, Mamilius

*Die glücklicheren Römer waren heute blau. Das Ergebnis steht Kopf und ist ein Würfelergebnis. Nach Spielanteilen hätte es eher 1:2 oder 2:2 ausgehen sollen.*

### Die Spaßvögel - West-Friesland

0 : 0

*Im Verfolgerduell neutralisierten sich beide Teams, so dass es nur zu lächerlichen 3 Torchancen kam und folglich torlos blieb.*

### SV Unseldusel - 1. FC Fassholzwirk

2 : 4

Torschützen: Sahdep (21.), Sassi (79.) \*\*\* Fassade (26., 41.), Dekofass (70.), Fassbier (55.)

*Die Fässer in allen Belangen überlegen hätten noch höher gewinnen müssen.*

### PVC Astrokicker - BSG Taxi Bonn

1 : 6

Torschützen: Sinope (36.) \*\*\* Karl Wiltberger (46., 84.), Kurt Schumacher (15., 33.),  
Karl Lambertz (58.), Ludwig Erhard (39.)

*Hier war hingegen die Überlegenheit der BSG bei weitem nicht so wie das Ergebnis es vermuten lässt. Ein 3:3 hätte den Spielverlauf besser wiedergegeben. Bei Taxi ist der Knoten geplatzt.*

### PI Daun - Martins Superholzer

1 : 0

Torschützen: Hunter (39.) \*\*\* ---

Gelbe Karten: Dixi, Pitty \*\*\* ---

*Die Dauner gingen mit den Holzern gnädig um.*

## Bezirksklasse 8. Spieltag

### Martins Superholzer - PVC Astrokicker

9 : 6

Torschützen: Versieber (50., 61., 65., 83.), Pichler (33., 40., 46., 66.), Feger (78.) \*\*\*  
Sinope (10., 12., 40.), Kallisto (90.), Charon. (64.), Daimos. (45.)

Gelbe Karten: Nixe Kaputt, Witzbold \*\*\* ---

*Martin hatte sich voll auf das Heimspiel konzentriert und gewinnt dieses gegen den direkten Konkurrenten.*

### BSG Taxi Bonn - SV Unseldusel

1 : 0

Torschützen: Leo Breuer (90.) \*\*\* ---

*Taxi befreit sich vom Tabellenende und stürzt Unseldusel hinab.*

### 1. FC Fassholzwirk - PI Daun

1 : 0

Torschützen: Fassungsvermögen (32.) \*\*\* ---

*Hier spielten nur die Fässer und ließen die Dauner nicht zu einer Chance kommen.*

### Senatus Populusque Romanus - Die Spaßvögel

2 : 1

Torschützen: Tullius (63.), Livius (31.) \*\*\* Möwe (13.)

*Diese Mal bekommt die SPQR den verdienten Sieg.*



**West-Friesland - FSV Rumpenheim**

0 : 1

Torschützen: --- \*\*\* Wagtnix (14.)

*Im absoluten Spitzenspiel der Tabellenersten ist es meist Friesland, die das Spiel machen. Aber das entscheidende Tor gelingt den glücklicheren Rumpenheimern.*

**SV Bösensell - Blues Power**

4 : 0

Torschützen: Timmelsjoch (43., 78.), Wildspitze (19.), Watzmann (36.) \*\*\* ---

Gelbe Karten: --- \*\*\* Steven Wilson

*Der SVB war klar überlegen. Die Blues hatten 0.0 Torchancen und konnten nichts gegen die klare Niederlage ausrichten.*

	Verein	Heim	Auswärts	Diff	Tore	Punkte	DP	WP	Geld	Manager
1	(1) FSV Rumpenheim	3 1 0	4 0 0	+12	23:11	15:1	12	4.0	2365	Michael Kohl
2	(3) 1. FC Fassholzwerk	3 1 0	2 1 1	+8	22:14	12:4	0	4.0	1302	Helmut Törner-Ross
3	(5) SV Bösensell	3 1 0	0 2 2	+6	16:10	9:7	0	3.5	-479	Jonas Kraneburg
4	(2) West-Friesland	2 1 1	1 2 1	+6	12:6	9:7	0	3.0	987	Rainer Jahnk
5	(4) Die Spaßvögel	2 2 0	1 1 2	+3	11:8	9:7	0	2.5	822	Jörg Diersen
6	(6) PI Daun	3 1 0	0 2 2	+1	8:7	9:7	24	3.5	1159	Björn Schober
7	(7) Blues Power	2 0 2	2 0 2	+8	24:16	8:8	36	3.0	1037	Volker Bongartz
8	(8) SPQR	2 2 0	0 1 3	-1	11:12	7:9	8	3.0	553	Lukas Grossmann
9	(12) BSG Taxi Bonn	2 0 2	1 0 3	-7	21:28	6:10	0	4.0	1198	Fitti A Bannasch
10	(11) Martins Superholzer	2 0 2	0 0 4	-8	18:26	4:12	12	3.0	-439	Martin Stuke
11	(9) PVC Astrokicker	2 0 2	0 0 4	-13	24:37	4:12	0	2.5	363	Detlev Runo
12	(10) SV Unseldusel	2 0 2	0 0 4	-15	10:25	4:12	0	2.0	1700	Ralf Antz

**Kreisliga 7. Spieltag****Grün-Weiß Mausbach - Fortuna Düsseldorf**

3 : 0

Torschützen: Hammich (73., 80.), Ritzefeld (49.) \*\*\* ---

*Der Spitzenreiter kassiert verdient die erste Saisonniederlage.*

**SC of Ireland - Die toten Frösche**

2 : 8

Torschützen: Donegal (10.), Belfast (82.) \*\*\* Denver (27., 45., 84.), Sonnencreme (38., 59.), Elysburg (35., 86.), Repair (51.)

*Nachdem der Spiele-GM vom USA Reisenden ums managen gebeten wurde, machte dieser seine Aufgabe vielleicht zu gut? Das Ergebnis fiel deutlicher als die Gästeüberlegenheit aus. So verliert auch der Tabellenzweite.*

**The Intrepid 11 - Westfalia Stur(m)bock**

3 : 1

Torschützen: Rittisberg (42., 86.), Dachstein (58.) \*\*\* Piko (51.)

Elfmertore: - (1 verschossen) \*\*\* -

*Ein sehr ausgeglichenes Kellerduell, das The Intrepid 11 durch leichte Vorteile in einen doch deutlichen Sieg umformt.*

**Melniboné - Western Boys**

1 : 0

Torschützen: Dyvim Tvar (61.) \*\*\* ---

*Melniboné fährt einen verdienten Sieg im Verfolgerduell ein.*

**Yodas Ritter - Gangster Squad**

2 : 0

Torschützen: Möchtegern (26.), Obi-Wan (65.) \*\*\* ---

Elfmertore: - \*\*\* - (1 verschossen)

*Die Ritter gewinnen gegen die chancenlosen und GM losen Gangster.*

# 48

## Bonner Shorties - Euro-Super

3 : 1

Torschützen: Wagendam (73.), Sruiders (54.), Blomdalen (17.) \*\*\* Gotland (30.)

Gelbe Karten: --- \*\*\* Stavanger

*Die Shorties dominieren das Spiel und gewinnen klar.*

## Kreisliga 8. Spieltag

### Euro-Super - Yodas Ritter

0 : 0

Gelbe Karten: Ostende \*\*\* ---

*Beide Teams nicht entschlossen genug, um zu gewinnen trotz leichter Vorteile für Yoda.*

*Aber zum Siegtor reichten die Chancen nicht.*

### Gangster Squad - Melniboné

2 : 3

Torschützen: Stefan Magaddino (40., 66.) \*\*\* Jherek Carnelian (40., 75.), Fadan (78.)

*Die Gangster bleiben ohne ihren Chef punktlos diese Runde.*

### Western Boys - Bonner Shorties

1 : 0

Torschützen: Lee Marvin (60.) \*\*\* ---

*Knapper Sieg für die Tabellenführung?*

### Die toten Frösche - The Intrepid 11

6 : 1

Torschützen: Kenedy (38., 80.), Denver (49., 86.), Hein Blöd (18.), Elysburg (34.) \*\*\*  
Dachstein (47.)

*Dieser Sieg geht in Ordnung - die Höhe jedoch nicht.*

### Westfalia Stur(m)bock - Grün-Weiß Mausbach

2 : 0

Torschützen: Heidebub (56.), Piko (21.) \*\*\* ---

Elfmertore: - \*\*\* - (1 verschossen)

Gelbe Karten: Jupp \*\*\* Rüst

*Da hatten sich die Grün-Weißen nach dem Erfolg gegen Düsseldorf mehr versprochen. Die Westfalen erwiesen sich als eine zu schwere Nuss, um geknackt zu werden.*

### Fortuna Düsseldorf - SC of Ireland

5 : 1

Torschützen: Alfredo Morales (19., 31.), Ao Tanaka (60., 71.), Felix Klaus (89.) \*\*\* Clonmel (82.)

*Im absoluten Topspiel setzt sich die Fortuna deutlicher durch als es ihre Spielanteile zeigten.*

*Letztlich war der Sieg verdient und die Iren die Verlierer dieser Runde.*

	Verein	Heim	Auswärts	Diff	Tore	Punkte	DP	WP	Geld	Manager
1	(1) Fortuna Düsseldorf	4 0 0	2 1 1	+13	19:6	13:3	0	3.0	3843	Simon Kraneburg
2	(4) Melniboné	3 0 1	2 1 1	+8	14:6	11:5	0	4.0	1962	Jürgen Schmidt
3	(3) Western Boys	4 0 0	1 1 2	-3	11:14	11:5	0	3.5	-289	Micky Albrecht
4	(2) SC of Ireland	3 0 1	2 0 2	+1	26:25	10:6	0	2.5	1925	Magnus Temme
5	(9) Die toten Frösche	1 2 1	2 0 2	+9	22:13	8:8	0	4.5	104	Benedikt Lickes
6	(5) Bonner Shorties	3 0 1	0 2 2	+2	8:6	8:8	0	3.0	1280	Jürgen Runo
	(6) Yodas Ritter	3 1 0	0 1 3	+2	8:6	8:8	8	3.5	704	Martin Theil
8	(6) Grün-Weiß Mausbach	3 1 0	0 0 4	+5	17:12	7:9	8	3.5	1937	Peter Lauterbach
9	(11) Westfalia Stur(m)bock	3 0 1	0 0 4	-5	9:14	6:10	20	3.5	327	K.-H. Peuckmann
10	(10) The Intrepid 11	2 1 1	0 1 3	-7	15:22	6:10	56	3.0	1725	Stephan Schön
11	(8) Euro-Super	1 2 1	1 0 3	-10	12:22	6:10	8	2.5	895	Dirk Graf
12	(12) Gangster Squad	1 0 3	0 0 4	-15	6:21	2:14	0	2.0	1294	Stefan Graf

**Torschützenlisten:**

Bezirksklasse		Kreisliga	
7 Allesodernix	(FSV Rumpenheim)	9 Clonmacnoise	(SC of Ireland)
7 Stevie Ray Vaughan	(Blues Power)	8 Hammich	(GW Mausbach)
7 Jimmy Herring	(Blues Power)	8 Denver	(Tote Frösche)
6 Versieber	(MASH)	7 Dachstein	(The Intrepid 11)
6 Daimos.	(Astrokicker)	7 Felix Klaus	(Düsseldorf)
6 Timmelsjoch	(SV Bösensell)	6 Belfast	(SC of Ireland)
6 Große Scheidegg	(SV Bösensell)	6 Rittisberg	(The Intrepid 11)
5 Wagtnix	(FSV Rumpenheim)	5 Gotland	(Euro-Super)
5 Kurt Schumacher	(BSG Taxi Bonn)	5 Donnerberg	(GW Mausbach)
5 Karl Wiltberger	(BSG Taxi Bonn)	5 Lee Marvin	(Western Boys)

**Verkauf des GM Angebots:**

1) Infantilo	T I 8	für	2192 (1284)	an	Martins Superholzer
2) Tourmalet	MS nT 9	für	2367 (2157)	an	SV Bösensell
3) van Gaalix	S III 9	für	1106 (1055)	an	FSV Rumpenheim
4) Kirk Douglas	V III 7	für	701 (688)	an	Western Boys

**Nichtliga-Verkäufe nach den Spielen:**

FSV Rumpenheim:	Slapstix (80 kDM)
BSG Taxi Bonn:	Karl Finckelburg (20 kDM)
Die Spaßvögel:	Eisvogel (80 kDM)

**Sperren:** keine**2. Pokal Hauptrunde**

Die Amateure haben jetzt 69 WP (ggf. zzgl. HV) und werden jede siegreiche Runde 3 WP stärker. Amateure mit \* haben bereits 72 WPs zur Verfügung. (automatisches Heimrecht für Amateure)

Spiel 1	De Zalmneusjes	-	<b>FSV Rumpenheim</b>
Spiel 2	<b>Bonner Shorties</b>	-	<b>SPQR</b>
Spiel 3	<b>Yodas Ritter</b>	-	<b>Gangsters Squad</b>
Spiel 4	<b>MASH</b>	-	<b>Die Spaßvögel</b>
Spiel 5	Irish Pub Team	-	<b>BSG Taxi Bonn</b>
Spiel 6	<b>Die toten Frösche</b>	-	<b>Pi Daun</b>
Spiel 7	Chaoskracher Ahnen	-	Düssel Ost
Spiel 8	<b>PVC Astrokicker</b>	-	<b>Westfalia Stur(m)bock</b>
Spiel 9	Shannon Divers*	-	Harmlose Kaninchen
Spiel 10	Die Lords des Chaos	-	<b>Fortuna Düsseldorf</b>
Spiel 11	Königreich Venhaus	-	<b>SV Unseldusel</b>
Spiel 12	Die Biologen*	-	Rote Fahne*
Spiel 13	The Intrepid 11 (U17)	-	Die Entenküken*
Spiel 14	<b>Melniboné</b>	-	<b>SV Bösensell</b>
Spiel 15	Sauerländer	-	<b>Western Boys</b>
Spiel 16	<b>GW Mausbach</b>	-	<b>Blues Power</b>

# 50

## Bezirksklasse

9. Spieltag			10. Spieltag				
FSV Rumpenheim	-	SV Unseldusel	:	MASH	-	SV Bösensell	:
Blues Power	-	Fassholzwerk	:	BSG Taxi Bonn	-	West-Friesland	:
Die Spaßvögel	-	BSG Taxi Bonn	:	Fassholzwerk	-	Die Spaßvögel	:
SPQR	-	MASH	:	SV Unseldusel	-	SPQR	:
West-Friesland	-	SV Bösensell	:	Astrokicker	-	FSV Rumpenheim	:
PI Daun	-	Astrokicker	:	PI Daun	-	Blues Power	:

## Kreisliga

9. Spieltag			10. Spieltag				
GW Mausbach	-	Melniboné	:	Euro-Super	-	Düsseldorf	:
SC of Ireland	-	Western Boys	:	Gangster Squad	-	W.Stur(m)bock	:
The Intrepid 11	-	Gangster Squad	:	Western Boys	-	The Intrepid 11	:
Tote Frösche	-	Euro-Super	:	Melniboné	-	Tote Frösche	:
W.Stur(m)bock	-	Düsseldorf	:	Yoda	-	GW Mausbach	:
Shorties	-	Yoda	:	Shorties	-	SC of Ireland	:

## Neues GM-Angebot

1) V II 10, trainierbar bis 12	NL-Wert:	600 kDM
2) V II 10, trainierbar bis 12 mit 1.5 WPs/Stufe	NL-Wert:	600 kDM
3) S II 7	NL-Wert:	420 kDM
4) M III 7	NL-Wert:	280 kDM

## Transferliste (neu)

1) Von Grün-Weiß Mausbach:	Liester	VS III 4	trainierbar bis 7	0 DP	NL-Wert:	176 kDM
----------------------------	---------	----------	-------------------	------	----------	---------

Peter Kraneburg, Schildlehen 120, A-8972 Ramsau am Dachstein, Tel. +49-2536-3090895

[Kraneburg@A1.net](mailto:Kraneburg@A1.net)

[www.landhaus-franzel.com](http://www.landhaus-franzel.com)

## Leserbriefe

*Meine Kommentare kursiv. Cici*

**Uwe:** Ich hätte gern ab sofort wieder den DS in gedruckter Form. *Gerne!*

**Peter Kraneburg** *eine Woche vor dem regulären ZAT:* Hier bereits die Auswertung der 4. Runde. Ich musste den ZAT vorziehen und habe ggf. dadurch einen Mitspieler nicht erreicht, da ich nächste Woche für zwei Monate nach Neuseeland aufbreche. Ich werde versuchen dort die nächste Runde auszuwerten, kann aber nicht versprechen, dass es klappt.

*Das wäre sicherlich ein Novum für den Soccer und die am weitesten gereiste Auswertung (vor ihrer Veröffentlichung).*

**AnnA:** Angekommen, im Gegensatz zum guten Steak außen rosa innen gar – äh: herrlich grün gefüllt. Ich druck mir dann mal Sudoku aus zum Rätseln . . .

*Dottendorfer Soccer 423*

# Organisatorisches

## Terminliches

Ausgabe	ZAT – 11 Uhr	Redax – 15 Uhr	Erscheint
DS 424	Fr, 03.11.2023	Sa, 11.11.2023	Mi, 15.11.2023
DS 425	Fr, 08.12.2023	Sa, 16.12.2023	Mi, 20.12.2023

## Spielerisches

Die Regeln zu RoboRally findet Ihr auf Seite 31. Es gibt ein paar Neustarts: Zunächst 2-Zug-Scrabble **Zschampert**, dann RoboRally **Augraben** auf Seite 29, da die zweite Partie *Kessel* vermutlich bald zu Ende geht. Schließlich starten auch Miniscrabble **Böhme** und Topwords **Cher**. Sieger werden beim Finale im 2-Zug-Scrabble *Zimmerbach* sowie Topwords *Heimbach* gefeiert.

## Organisatorisches

**Uwe Schnell** möchte den Soccer wieder in gedruckter Form beziehen. Wie schön!

## Finanzielles

Bei **Robert** reicht das Guthaben nicht mehr für die nächste Ausgabe. Danke für den Geldeingang von **Gottfried**, **Barbara**, **π**, **Uwe** und **Evi**.

# Impressum

Der <i>Dottendorfer Soccer</i> ist eine Spielezeitung und erscheint zumeist alle fünf Wochen.	
Herausgeber:	<b>Cici Beilken</b> , <a href="mailto:DS@CiciB.de">DS@CiciB.de</a> Ilmenaustraße 3, 53757 Sankt Augustin, ☎ (0 22 41) 89 48 208
Lektorat:	<b>Helmut Postl</b> , Wien.
Druck:	A & M Copy-Druckhaus, Lennéstraße 22, 53113 Bonn, ☎ (0 22 8) 21 54 92
Abo Druck:	Bitte einen beliebigen Betrag auf folgendes <b>Konto</b> überweisen: C. Beilken, IBAN: DE09 5001 0517 0519 5709 30, BIC: INGDDDEFF Euer Kontostand erscheint auf dem Adresstikett hinter Eurem Namen.
Preis:	Druckausgabe: 1,80 €; Versand im Inland: 1,70 €, nach Europa: 3,90 €
E-Abo:	Die elektronische Ausgabe im PDF-Format ist kostenlos und wird unter <a href="http://CiciB.de/DS">http://CiciB.de/DS</a> veröffentlicht. E-Mails zum jeweiligen Erscheinungstermin können beim Herausgeber bestellt werden.
Erscheint:	Seit 1. Oktober 1982 – 42. Jahrgang
Leser (ca.):	103 (inklusive 3 Mitleser und Mitspieler ohne eigenes Abo)
E-Mails:	96 (an alle Abonanten außer <b>Gottfried</b> )
Mitspieler:	73 (davon 3 Mitleser)
Druckauflage:	28 (davon zwei Reserve)

# Spielwiese

Bank-United	<b>Peter π Mäurer:</b> <a href="mailto:Pi.Daun@t-online.de">Pi.Daun@t-online.de</a> <b>Saisonstart: Es sind noch zwei freie Teams zu vergeben!</b>
Boggle	<b>Cici Beilken:</b> <a href="mailto:DS@CiciB.de">DS@CiciB.de</a> Der Einstieg ist in jeder Ausgabe möglich.
Choice	<b>Köbes Michael Kerp:</b> <a href="mailto:Michael.Kerp@arcor.de">Michael.Kerp@arcor.de</a> Der Einstieg ist über eine Warteliste möglich.
Cicis Rateecke	<b>Cici Beilken:</b> <a href="mailto:DS@CiciB.de">DS@CiciB.de</a> Einfach Fragen zu laufenden Rategeschichten schicken!
Crossword	<b>Cici Beilken:</b> <a href="mailto:DS@CiciB.de">DS@CiciB.de</a> Bitte Anmeldung mit Startbuchstaben schicken!
Hase & Igel	<b>Sabine AnnΔ Hubrig-S.:</b> <a href="mailto:Schubsch@t-online.de">Schubsch@t-online.de</a> Der Einstieg ist über eine Warteliste möglich.
Miniscrabble	<b>Claudio Maniglio:</b> <a href="mailto:Claudio.Maniglio@gmx.de">Claudio.Maniglio@gmx.de</a> Der Einstieg ist in jeder Ausgabe möglich.
ODW Ostfriesisches Deichwandern	<b>Köbes Michael Kerp:</b> <a href="mailto:Michael.Kerp@arcor.de">Michael.Kerp@arcor.de</a> Neue Partie beginnt: Bitte Startzahl an <b>Köbes</b> schicken!
Poesiemeister	<b>Irene Kolb:</b> <a href="mailto:KolbIrene@gmx.de">KolbIrene@gmx.de</a> Der Einstieg ist über eine Warteliste möglich.
Primtraktorrennen	<b>Köbes Michael Kerp:</b> <a href="mailto:Michael.Kerp@arcor.de">Michael.Kerp@arcor.de</a> Der Einstieg ist über eine Warteliste möglich.
Rasende Roboter	<b>Cici Beilken:</b> <a href="mailto:DS@CiciB.de">DS@CiciB.de</a> In jedem Heft gibt es ein neues Rätsel.
RoboRally	<b>Cici Beilken:</b> <a href="mailto:DS@CiciB.de">DS@CiciB.de</a> <b>Ein Platz ist in der neuen Partie noch frei!</b>
Scrabble	<b>Cici Beilken:</b> <a href="mailto:DS@CiciB.de">DS@CiciB.de</a> Der Einstieg in die laufenden Partien ist jederzeit möglich.
Sudoku	<b>Ingo° Kemper:</b> <a href="mailto:pbm@iengeo.de">pbm@iengeo.de</a> In jedem Heft gibt es ein neues Rätsel.
Topwords	<b>Cici Beilken:</b> <a href="mailto:DS@CiciB.de">DS@CiciB.de</a> Der Einstieg in die laufenden Partien ist jederzeit möglich.
United	<b>Peter Kraneburg:</b> <a href="mailto:Kraneburg@A1.net">Kraneburg@A1.net</a> Der Einstieg ist über eine Warteliste möglich.
VP-Sleuth	<b>Cici Beilken:</b> <a href="mailto:DS@CiciB.de">DS@CiciB.de</a> Bitte Anmeldung mit Frage und ggf. Starttipps schicken!
WoKno	<b>Cici Beilken:</b> <a href="mailto:DS@CiciB.de">DS@CiciB.de</a> Der Einstieg in die laufende Partie ist jederzeit möglich.
Wörter Schlange	<b>Cici Beilken:</b> <a href="mailto:DS@CiciB.de">DS@CiciB.de</a> Der Einstieg in die laufende Partie ist jederzeit möglich.
30 Rails	<b>Köbes Michael Kerp:</b> <a href="mailto:Michael.Kerp@arcor.de">Michael.Kerp@arcor.de</a> Der Einstieg ist über eine Warteliste möglich.

**Redaktionsschluss der 424. Ausgabe: Samstag, 11.11.2023, 15 Uhr**  
**Erscheinungstermin der 424. Ausgabe: Mittwoch, 15.11.2023**

Absender: Cici Beilken, Ilmenaustraße 3, 53757 Sankt Augustin